

NOTICE DE MONTAGE ABRI DEUX PANS

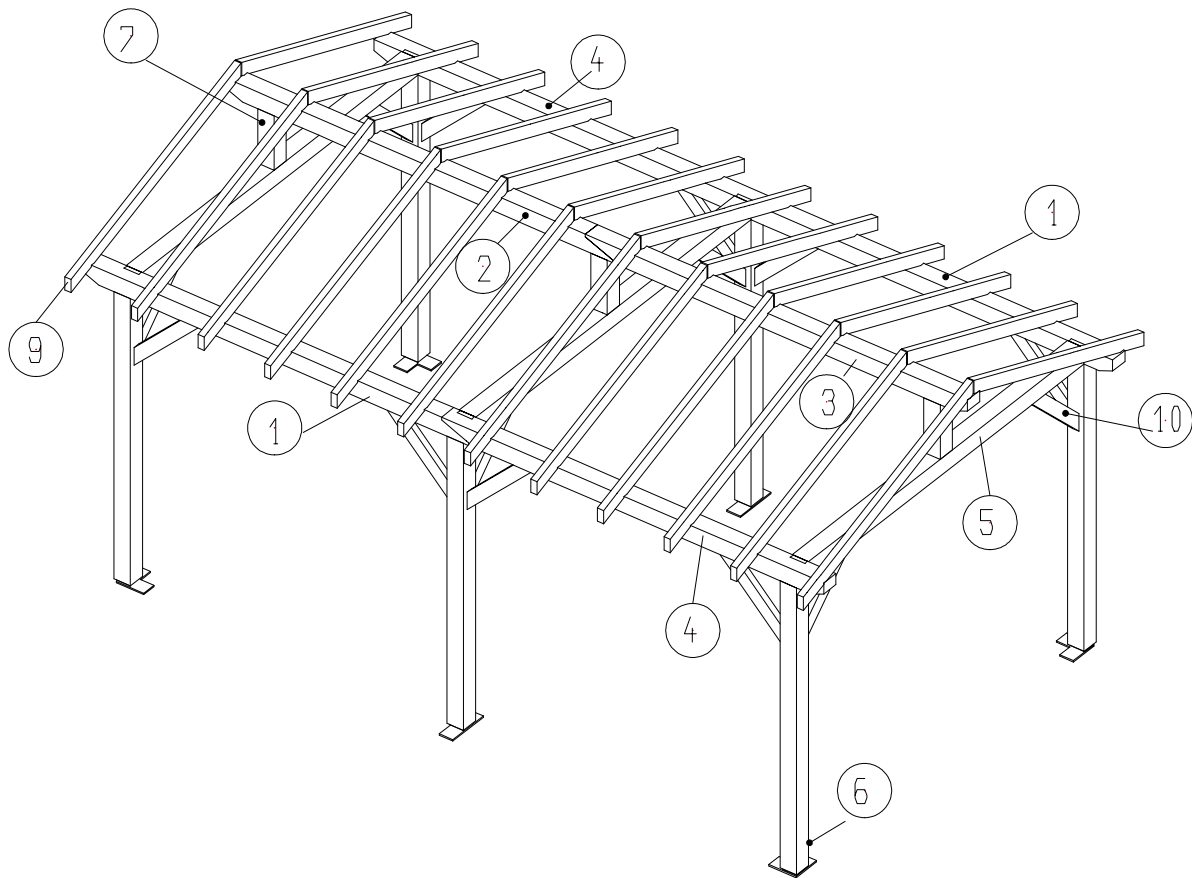

NOMENCLATURE DES PIECES ET DES ACCESSOIRES.

1 / 2x	SABLIERE	120 X 120	LG 2.81 m
2 / 1x	FAITIERE	120 X 120	LG 2.81 m
3 / 1x	FAITIERE	120 X 120	LG 2.81 m
4 / 2x	SABLIERE	120 X 120	LG 2.81 m
5 / 3x	RETOURS	120 X 120	LG 2.76 m
6 / 6x	POTEAU	120 X 120	LG 2.10 m
7 / 3x	POINCON	120 X 120	LG 0.50 m
9 / 24x	CHEVRONS	45 X 90	LG 1.80 m
10 / 14x	LIENS	45 X 90	LG 0.71 m

12x	CHEVILLES BOIS
15x	VIS VBA 6x200
54x	VIS VBA 6x160
28x	VIS VBA 6x140
6x	GRIFFES D'ASSEMBLAGE
4x	PLATINES D'ANGLE
2x	PLATINES DROITES
6x	CONTRE PLAQUE AVEC FIXATION

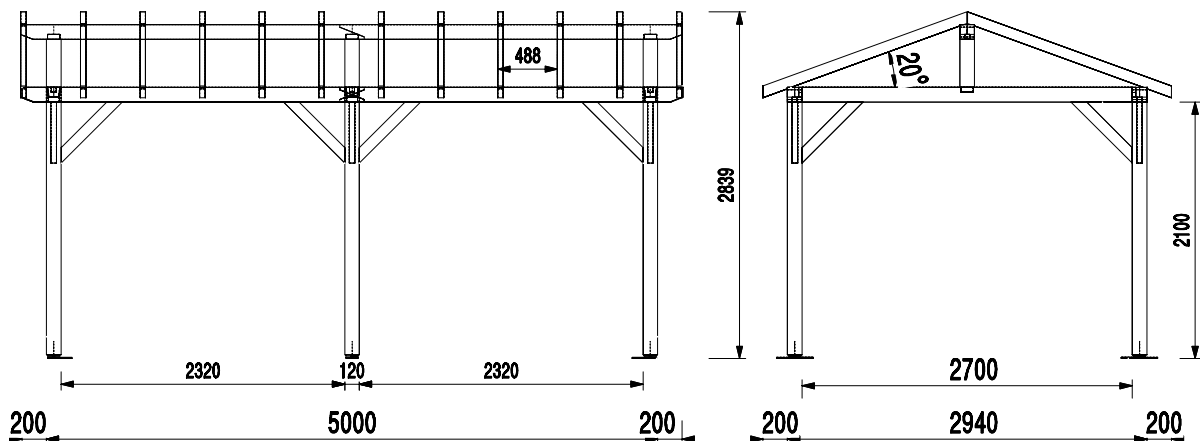

PRINCIPES GENERAUX DE MONTAGE



VISSAGE DE LA CONTRE PLAQUE SOUS POTEAU PAR 4 VBA 5 X 60



MISE EN PLACE DE LA PLATINE SOUS POTEAU PAR VISSAGE. 2 DROITES POUR LES POTEAUX MILIEU 4 ANGLES POUR LES AUTRES POTEAUX.

LAISSEZ UN JEUX DE 20 MM ENTRE LE PLOT ET LE BAS DU POTEAU



PRE PERCAGE DES PIECES N° (10) POUR FACILITER LA MISE EN PLACE DE CEUX-CI



LAISSEZ UN JEUX DE 35 MM ENTRE LE DESSUS DE LA PIECE (1) ET LE DESSUS DE LA PIECE (6). METTRE L'ENSEMBLE D'EQUERRE AVANT DE VISSER CELUI-CI.



CHEVILLAGE DES ASSEMBLAGES NE PAS ENFONCER LA CHEVILLE COMPLETEMENT. ASSEMBLAGE POTEAU ET SABLIERE



***1* ASSEMBLAGE DU PORTIQUE DEPART POTEAU (6) SABLIERE (1) ET 2 LIENS (10) SUIVRE LES CONSEILS CI-DESSUS PUIS RELEVER L'ENSEMBLE PHOTO CI CONTRE**



LE MAINTIEN DU PORTIQUE SE FAIT PAR DEUX PLANCHES (NON INCLUSES) MAINTENU PAR SERRE JOINT

***2* ASSEMBLAGE DU PORTIQUE ARRIVEE POTEAU (6) SABLIERE (4) ET 2 LIENS (10)**





***3* ASSEMBLAGE DES DEUX SABLIERES (1) ET (4) PAR VIS VBA 6 x 200**



ASSEMBLAGE DU PORTIQUE DEPART IDEM *1* PUIS RELEVER. LES PIECES EN BIAIS SONT FICTIVES ET NE SERVENT QU'AU MONTAGE DE LA STRUCTURE. ELLES SONT MAINTENUES PAR UN SERRE JOINT.



***4* ASSEMBLAGE RETOUR (5) ET SABLIERE (1) (4) + 2 LIENS (10) VISSAGE SELON DETAIL CI-JOINT**



ASSEMBLAGE DU PORTIQUE ARRIVEE IDEM à *2* ASSEMBLER LES SABLIERES DETAIL *3* ET MISE EN PLACE DU RETOUR (5) DETAIL *4* A REPETER DEUX FOIS.



ASSEMBLAGE FAITIERE (2) ET POINCON (7) SUR RETOUR (5) PAR CHEVILLES BOIS



ASSEMBLAGE FAITIERE (3) ET POINCON (7) SOLIDARISER ENSUITE LES FAITIERES PAR VIS VBA 6 X 200

POSE DES CHEVRONS (9) SELON DETAIL CI-DESSOUS





VISSAGE DES CHEVRONS (9) PAR VIS VBA 6 X 160 EN COMMENANT PAR LA FAITIERE



VISSAGE DES CHEVRONS (9) PAR VIS VBA 6 X 160 SUR SABLIERE POUR TERMINER

DISTANCE ENTRE DEUX CHEVRONS (9) DE FACE A FACE 488 MM



MISE EN PLACE DES GRIFFES ENTRE LES RETOURS (5) ET LES SABLIERES (1) ET (4)



MISE EN APLOMB DE L'OUVRAGE ET FIXATION DES PLATINES SUR LES PLOTS A L AIDE DU NECESSAIRE DE FIXATION FOURNIS.

MONTAGE FINAL DE L ABRI DEUX PANS AUTOPORTANT

