

# NOTICE DE MONTAGE L'ABRI UN PAN AUTOPORTANT

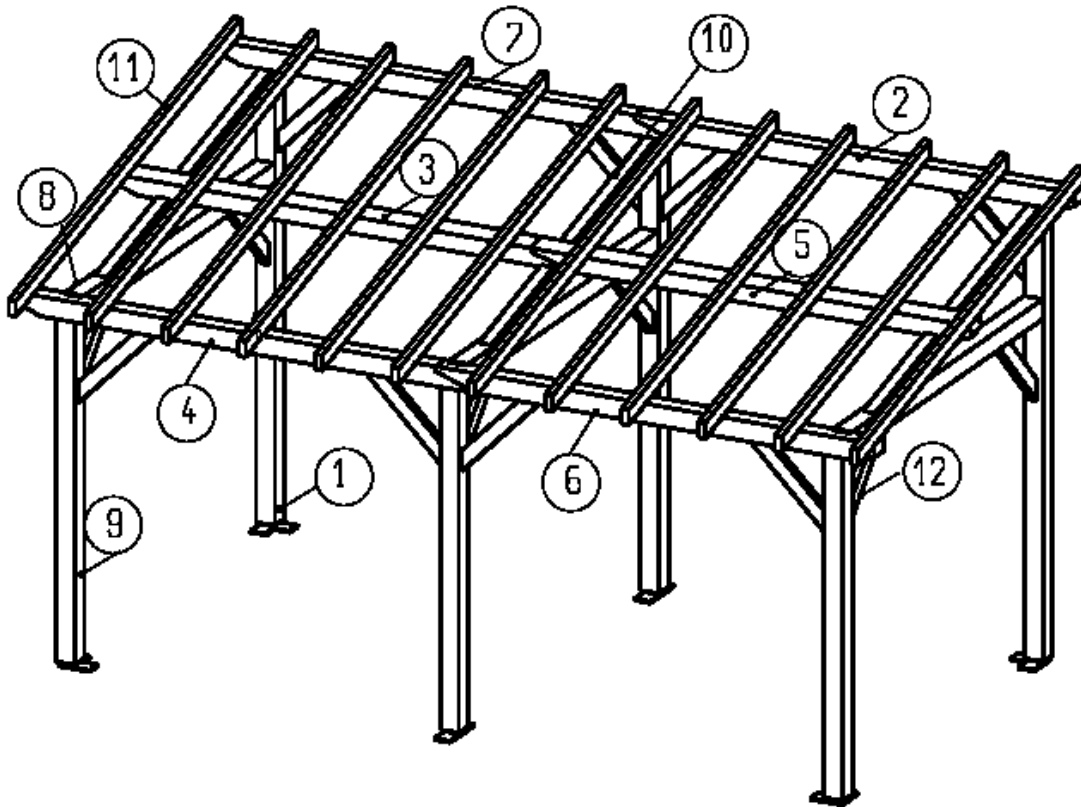

## NOMENCLATURE DES PIÈCES ET DES ACCESSOIRES.

1 / 3x POTEAUX ARRIERES 120 X 120 LG 2.80 m  
 2 / 1x FAITIERE 120 X 120 LG 2.79 m  
 3 / 1x PANNE DEVERS 120 X 120 LG 2.79 m  
 4 / 1x SABLIERE 120 X 120 LG 2.79 m  
 5 / 1x PANNE DEVERS 120 X 120 LG 2.79 m  
 6 / 1x SABLIERE 120 X 120 LG 2.79 m  
 7 / 1x FAITIERE 120 X 120 LG 2.79 m  
 8 / 3x RETOURS 120 X 120 LG 2.49 m  
 9 / 3x POTEAUX AVANTS 120 X 120 LG 2.10 m  
 10 / 3x ARBALETRIERS 80 X 140 LG 2.18 m  
 11 / 12x CHEVRONS 45 X 90 LG 2.97 m  
 12 / 14x LIENS 45 X 90 LG 0.71 m

9x CHEVILLES BOIS  
 14x VIS VBA 6x200  
 36x VIS VBA 6x160  
 34x VIS VBA 6x140  
 3x GRIFFES D'ASSEMBLAGE  
 3x TIREFONDS 10x200 ET RONDELLES  
 4x PLATINES D'ANGLE  
 2x PLATINES DROITES  
 6x CONTRE PLAQUE AVEC FIXATION

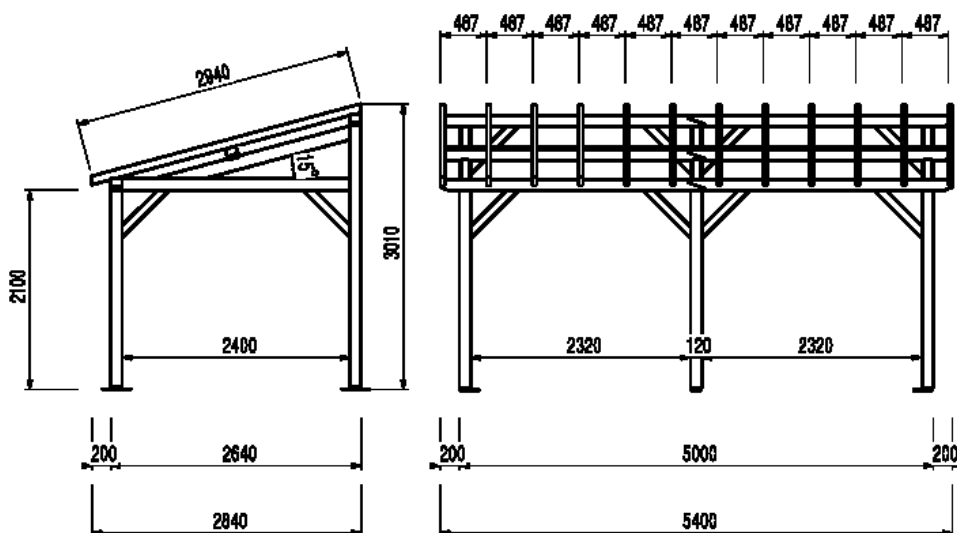

## PRINCIPES GENERAUX DE MONTAGE



**VISSAGE DE LA CONTRE PLAQUE  
SOUS POTEAU PAR 4 VBA 5 X 60**



**MISE EN PLACE DE LA PLATINE SOUS  
POTEAUX PAR VISSAGE.  
2 DROITES POUR LES POTEAUX  
MILIEU  
4 ANGLES POUR LES AUTRES  
POTEAUX.**

**LAISSEZ UN JEUX DE 20 MM ENTRE  
LE PLOT ET LE BAS DU POTEAU**



**PRE PERCAGE DES PIECES N° (12)  
POUR FACILITER LA MISE EN PLACE  
DE CEUX-CI**



**LAISSEZ UN JEUX DE 35 MM ENTRE  
LE DESSUS DE LA PIECE (9) ET LE  
DESSUS DE LA PIECE (12).  
METTRE L'ENSEMBLE D'EQUERRE  
AVANT DE VISSER CELUI-CI PAR VBA  
6 X 140**



**CHEVILLAGE DES ASSEMBLAGES  
NE PAS ENFONCER LA CHEVILLE  
COMPLEMENTEMENT.  
ASSEMBLAGE POTEAU ET PANNE +  
VBA 6 X 200**



**DETAIL ASSEMBLAGE EN TETE  
PIECE (10), (1) ET (8)**



**MISE EN PLACE DU TIREFOND POUR  
RENFORCER ASSEMBLAGE DE LA  
PIECE (10) AVEC PIECE (8) Douille de  
17 mm**



**VISSAGE POUR RENFORCER  
ASSEMBLAGE DE LA PIECE (10) AVEC  
PIECE (1) par VBA 6 X 200**



**ASSEMBLAGE POTEAU (9) ET  
SABLIERE (4) + 2 LIENS (12) SUIVRE  
LES CONSEILS CI-DESSUS PUIS  
RELEVER L'ENSEMBLE PHOTO  
SUIVANTE**



**ASSEMBLAGE DU PORTIQUE RETOUR  
POTEAU (1) RETOUR (8) ET DE  
L'ARBALETRIER (10) + 2 LIENS (12)  
SUIVRE LES CONSEILS CI-DESSUS  
PUIS RELEVER L'ENSEMBLE PHOTO  
SUIVANTE**



**ASSEMBLAGE  
POTEAU (9) ET SABLIERE (6)  
+ 2 LIENS (12) SUIVRE LES CONSEILS  
CI-DESSUS.  
SOLIDARISER ENSUITE LES  
SABLIERES (6) ET (4) PAR VBA 6 X 200**



**ASSEMBLAGE DU PORTIQUE RETOUR  
POTEAU (1) RETOUR (8) ET DE  
L'ARBALETRIER (10) + 2 LIENS (12)  
RELEVER L'ENSEMBLE.**



**ASSEMBLAGE DE FAITIERE (7) SUR  
LES PORTIQUES ASSEMBLES PAR  
CHEVILLAGE + VBA 6 X 200 PUIS 2x  
LIENS (12) PAR VBA 6 X 140**



**REPETER LES PHASES PRECEDENTES**

- a- Portique Retour
- b- puis FAITIERE (2).



**MISE EN PLACE DES PANNES A  
DEVERS (3) ET (5) PAR VISSAGE VBA  
6 X 200 SELON DETAIL EN ANNEXE.**





**VISSAGE DES CHEVRONS (11) PAR VIS VBA 6 X 160 EN COMMENCANT PAR LA FAITIERE**



**VISSAGE DES CHEVRONS (11) PAR VIS VBA 6 X 160 SUR PANNE A DEVERS .**



**VISSAGE DES CHEVRONS (11) PAR VIS VBA 6 X 160 SUR SABLIERE POUR TERMINER**

**DISTANCE ENTRE DEUX CHEVRONS (11) DE FACE A FACE 487 MM**



**MISE EN PLACE DE LA GRIFFE POUR RELIER LES PIECES (8) ET LES SABLIERES (4) ET (6).**



**METTRE L'ENSEMBLE DE NIVEAU ET D'APLOMP AVANT DE FIXER LES PLATINES SUR LES PLOTS BETON A L AIDE DES CHEVILLES ET TIREFONDS FOURNIS DANS LE KIT'S.**

## **MONTAGE FINAL DE L ABRI UN PAN AUTOPORTANT**

