

Conseils d'installation **du lundi au vendredi**

9h30 - 12h00 / 13h30 - 17h00

Permanence le samedi d'avril à juillet

N° Indigo 0 825 826 275

0,150 € TTC / MN

et sur notre site internet

<http://www.egt-partners.com>

4 pans - 8,24 x 4,28 m

Notice de montage

piscine forme rectangulaire

N° 35 - Réf. 624984 - 31/01/08



classic-bay

ATTENTION !

Avant de commencer le montage de votre piscine, il est impératif de lire entièrement cette notice de montage.

Garantie

Pour toute réclamation/SAV, conservez votre notice avec le N° de série au dos ainsi que votre preuve d'achat (ticket de caisse).

VALIDATION EN LIGNE :

- Vous pouvez enregistrer votre garantie directement sur notre site internet. Munissez-vous de la référence de votre piscine, et connectez-vous à l'adresse : **www.egt-partners.com**
- Entrez dans le site SUNBAY, et laissez-vous guider.

Toute demande de garantie devra être réalisée à partir de la fiche SAV comportant le N° de série et de la preuve d'achat. Des photos pourront être demandées pour justificatif.

Aucun retour de marchandise ne sera accepté sans accord préalable. Tout retour marchandise est à la charge du client (emballage et transport).

APRÈS VÉRIFICATION ET CONSTATATION D'UN

DÉFAUT DE FABRICATION :

- Les produits effectivement défectueux seront réparés ou échangés et remplacés en port payé.
- Les produits hors-garantie feront l'objet d'un devis. Après acceptation de ce devis par le client, les pièces lui seront expédiées.

La garantie se limite à la réparation ou au remplacement de la partie défectueuse. Elle n'implique en aucun cas une demande d'indemnités ou de dommages et intérêts.

LA GARANTIE NE S'APPLIQUE PAS DANS LES CAS

SUIVANTS :

- Utilisation du matériel non conforme à nos instructions.
- Dommages provoqués par une mauvaise manipulation ou un montage non conforme.

IMPORTANT :

La société SUNBAY effectue des échanges de composants contre reprise pour expertise.

Si, après expertise, aucune anomalie ou dysfonctionnement n'est avéré, la société SUNBAY se réserve le droit de facturer les frais de port et autres frais divers au client.

DURÉE DE LA GARANTIE :

- Le bois pin sylvestre traité autoclave classe IV est garanti 15 ans contre le pourrissement et les attaques d'insectes.
- L'ensemble de filtration : 2 ans.
- Liner : 2 ans.
- Echelle inox : 1 an (sauf dans le cas d'une utilisation d'un appareil au sel).
- Autres composants : 1 an.

SONT EXCLUS DE LA GARANTIE :

- La découpe du liner
- Le collage et branchement de la filtration
- L'assemblage
- La mise en eau
- La pose des margelles
- L'hivernage
- L'entretien

SAV SOUS GARANTIE :

- (sur justificatif et preuve d'achat)
- Port ALLER à la charge du client.
 - Port RETOUR à la charge de SUNBAY (pour les pièces entrant dans le cadre de la garantie).
 - Echange de bois sur justificatifs visuels.
 - Pièces ou composants à la charge de SUNBAY.
 - Délai d'échange : 8 jours ouvrables.

Dans le cadre du remplacement d'un composant défectueux, le montage et le démontage ne sont pas pris en charge par SUNBAY.

SAV HORS GARANTIE :

- Port Aller/Retour à la charge du client.
- Les pièces seront facturées selon notre tarif en vigueur.

Les informations figurant dans cette notice de montage s'avéraient exactes lors de sa réalisation. Cependant, les illustrations qui y figurent ont pour objet d'expliquer un processus de montage. Elles ne sauraient être des éléments contractuels quant aux formes, teintes et aspects qu'elles revêtent. Dans le souci constant d'améliorer ses produits, la société SUNBAY se réserve le droit de modifier à tout moment et sans préavis les caractéristiques, détails techniques, équipements standardisés et options de ses produits.

Avant-propos

Félicitations pour votre choix, le modèle que vous avez choisi a été spécialement étudié pour une installation simple et rapide, mais certaines précautions sont nécessaires au bon usage de votre piscine.

PRÉCAUTIONS DE STOCKAGE

Tant que la piscine n'est pas assemblée, elle est sensible aux variations de températures et à l'humidité. Il faut donc prendre certaines précautions de stockage.

IL EST IMPÉRATIF DE :

- Ne pas laisser le bois au soleil, afin d'éviter que le bois se vrille ou se fende de manière excessive.
- Ne pas laisser le bassin exposé à l'extérieur avec une bâche étanche pour protection, la condensation issue du bois va le rendre encore plus humide, et sujet aux modifications de forme.

VOUS DEVEZ :

- Monter la structure en une seule étape.
- Stocker le bois de votre bassin à **plat** dans un endroit abrité de l'eau et du soleil.
- Enlever le film de protection pour que le bois « respire ».

CONSIGNES DE SÉCURITÉ

Il est impératif de placer votre kit de filtration (filtre + pompe) à au moins 3,5 m. du bassin afin d'éviter tout risque de choc électrique.

Il est impératif de prévoir sur l'alimentation électrique de la pompe un dispositif de protection différentiel spécial piscines, conforme aux normes.

Ne jamais laisser les enfants sans surveillance à proximité du bassin. Après chaque baignade, retirer l'échelle extérieure afin d'éviter la chute accidentelle d'un enfant ou d'un animal domestique dans le bassin (Normes AFNOR 90-302).

Cette piscine est destinée à un usage exclusivement familial, il est fortement déconseillé de marcher sur les margelles, de plonger ou de sauter depuis le bord de l'eau.

AVANT LA CONSTRUCTION DE VOTRE PISCINE

ASSUREZ-VOUS

- De l'intervention d'une personne avertie pour vos branchements électriques.
- Que votre alimentation d'eau soit suffisante pour remplir votre bassin.
- Que le manuel a été lu avec soin, étape par étape, pour bien comprendre l'installation de votre piscine.

CONSEIL D'EMPLACEMENT

Vous devez préparer votre terrain comme indiqué dans cette notice au chapitre "implantation"

NE PAS PLACER VOTRE PISCINE

- Sous des fils électriques.
- Sous les branches d'un arbre.
- Sur un terrain non stabilisé.

Un bon emplacement peut vous faire gagner du temps et vous éviter des contraintes. La piscine doit être ensoleillée et facilement accessible. L'emplacement de la piscine doit être exempt de canalisation ou d'électricité.

DURÉE DE L'INSTALLATION

L'installation de la piscine nécessite l'intervention d'au moins deux personnes et demande deux jours (hors terrassement et mise en eau).



CONSEILS

Notez qu'il est préférable de monter sa piscine un jour ensoleillé et d'éviter les jours de grand vent.

Lire entièrement ce manuel et regarder les illustrations avant d'entreprendre l'assemblage de votre piscine. Tout montage non conforme à cette notice vous exposera à un refus de garantie en cas de défaillance.

A NOTER

Le bois est un produit naturel, les fissures apparentes dans le fil du bois sont tout à fait normales et ne modifient pas les caractéristiques de résistance du bois.



Sommaire

STOCKAGE

Dès réception des colis, veillez à stocker les pièces de bois à plat, à l'abri de l'humidité et du soleil afin de leur éviter tout risque de déformation. Ne pas les recouvrir d'une bâche.

OUTILLAGE

- 1 visseuse
- 1 perceuse avec forêts bois
- 1 cutter
- 1 niveau à bulle
- 1 décamètre
- 1 maillet
- 1 scie à métaux
- 1 stylo à bille

Temps de montage

(hors terrassement et remplissage) :

2 journées à 2 personnes minimum



Illustration à titre indicatif

Implantation	P. 5
Terrassement	P. 5
Berceau métallique	P. 6 - 7
Norme sur les bassins enterrés	P. 8
Feutre de fond	P. 8
Repérage des bastaings	P. 9
Montage 1 ^{ère} rangée de bastaings	P. 9
Montage 2 ^{ème} rangée de bastaings	P. 9
Montage 3 ^{ème} rangée de bastaings et suivantes	P. 10
Echelle bois	P. 10
Fixation des renforts verticaux	P. 11
Caches berceau métallique	P. 11
Serrage des bastaings	P. 11
Pose du feutre de paroi	P. 12
Ajustement et fixation des baguettes de maintien du liner	P. 12
Mise en place du liner	P. 13
Remblaiement	P. 13
Remplissage	P. 13
Filtration.....	P. 14 - 15
Circuit hydraulique	P. 16 - 17
Kit hors-bord	P. 18
Agencement de la margelle	P. 19
Fixation du kit hors-bord	P. 20
Fixation de l'échelle inox	P. 21
Mise en service	P. 22
Filtre à sable	P. 23
Entretien du système de filtration	P. 24
Traitements et entretien	p. 25 - 26
Hivernage.....	p. 27
Mieux connaître le bois	P. 27
Conseils de sécurité	P. 28 - 29
Plan d'implantation	P. 30 - 31

Implantation

Choisissez l'emplacement idéal, le plus ensoleillé possible, en tenant compte de la réglementation locale (distance des clôtures, des servitudes publiques, des réseaux...) et de l'aménagement paysager qui suivra l'installation de la piscine.

Déterminez l'emplacement par un repérage du sol, selon la solution retenue.

Votre piscine doit obligatoirement être enterrée de 80 cm minimum.

2 possibilités pour installer votre piscine :

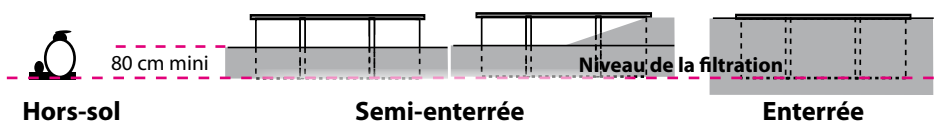

Figure 1

Terrassement

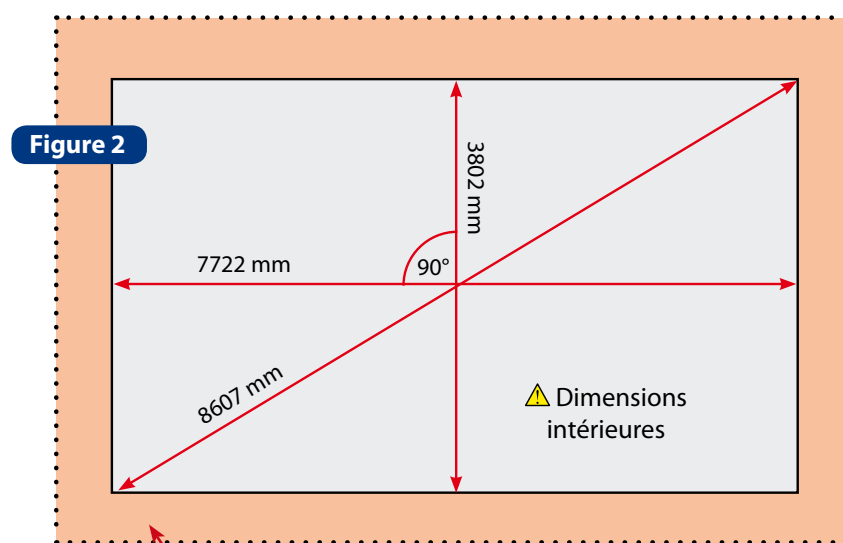

Figure 2

Dalle béton : Prévoir 25 cm supplémentaires en périphérie

Tracez au sol la forme de votre piscine en vous aidant des dimensions ci-dessus.

Vous pourrez réaliser votre traçage à l'aide d'un cordeau.

Ajoutez 25 cm en périphérie du bassin.

- Découpez votre terrain selon la forme de votre bassin et figure 1. (tolérance 1 cm sur la plus grande diagonale).
- Mettez impérativement le terrassement de niveau. (figure 3).
- Sur un feutre géotextile (non fourni), faites un empierrement en graviers concassés $\varnothing/31,5$ ou $\varnothing/60$ d'épaisseur 10 cm minimum.

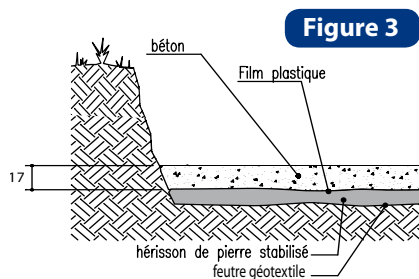

Figure 3



ATTENTION

Le groupe filtration doit être en dessous du niveau de l'eau et idéalement au niveau du sol de votre piscine.

En cas de chape béton, le montage du bassin doit se faire après séchage complet de la dalle (3 semaines).



IMPÉRATIF

Votre bassin doit obligatoirement être enterré de 80 cm minimum.

Si votre terrain est en pente, décaissez-le pour le mettre de niveau.
PAS DE REMBLAIEMENT POUR LA MISE À NIVEAU.

Si votre terrain est humide, un drainage périphérique est conseillé.

Berceau métallique

MONTAGE DU BERCEAU MÉTALLIQUE

Le montage du berceau métallique est obligatoire, que votre piscine soit semi-enterrée ou enterrée.

Le berceau métallique doit être mis en place en même temps que la réalisation de la dalle béton

Montez le berceau métallique selon la figure 4.

IMPÉRATIF :
Le berceau métallique doit être mis en place en même temps que la réalisation de la dalle béton

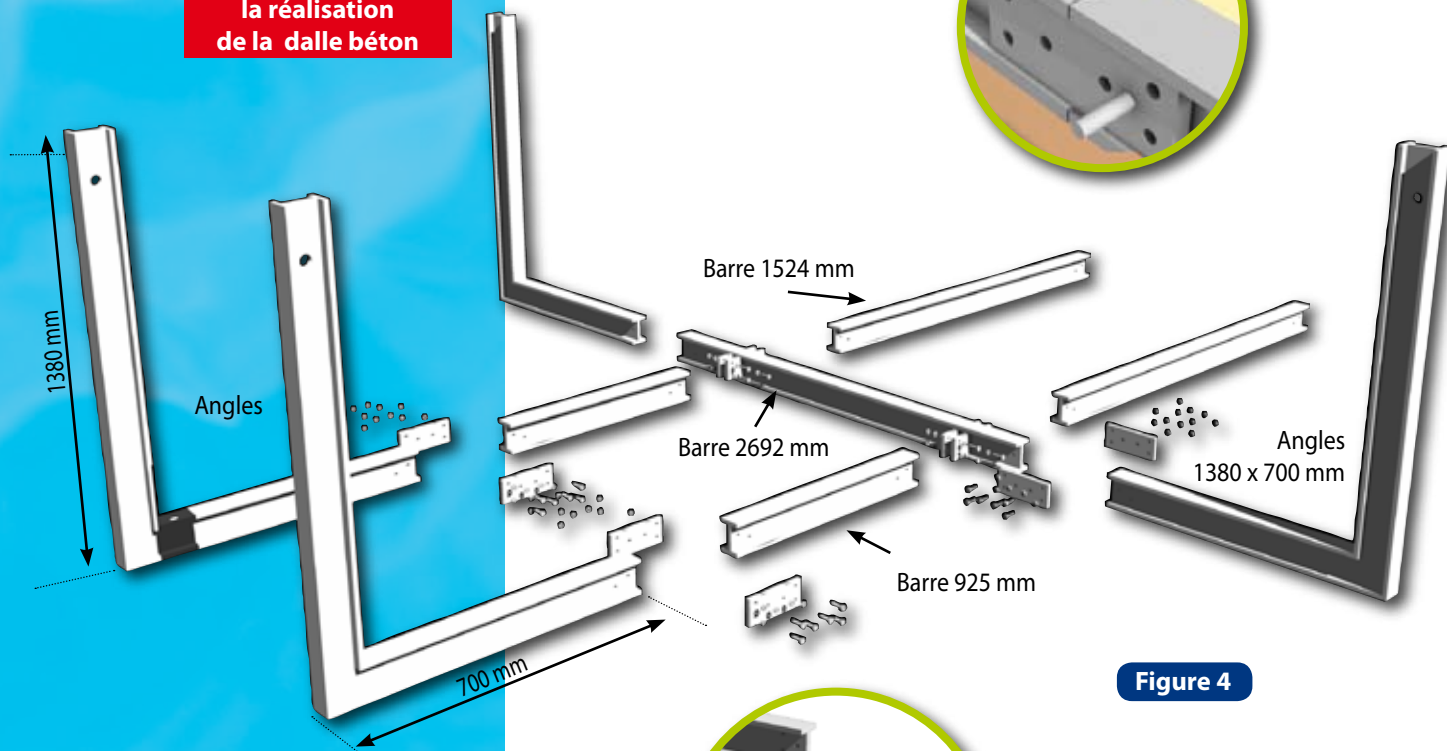
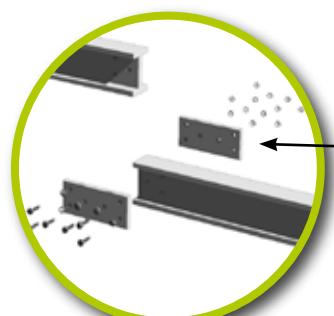
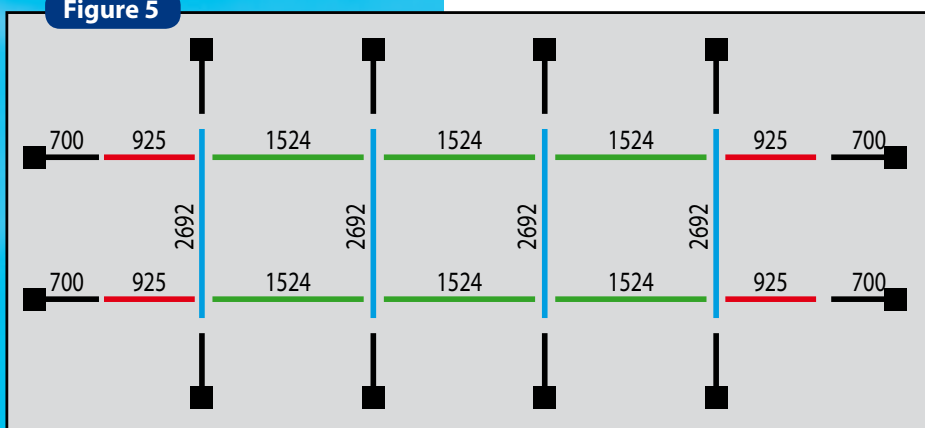

Figure 4



- 24 Fers plats 200 x 80 x 8 mm
- + 8 jonctions (soudées aux barres)
- + 120 vis HM 12 x 35
- + 120 écrous M12 x 35
- + 240 rondelles Ø 12

Figure 5



dimensions en mm

POSITIONNEMENT DU BERCEAU MÉTALLIQUE

Placez le berceau sur le fond de fouilles selon les indications du plan ci-contre (figure 5). Assurez-vous que les montants verticaux soient bien d'aplomb.

Disposez le treillis métallique en l'ajustant à la taille qu'occupera la dalle béton. **ATTENTION**, le treillis ne devra pas recouvrir le berceau métallique mais sera disposé de part et d'autre (figure 5).

CHAPE BÉTON

Placez un polyane (film plastique, non fourni) avant le coulage du béton. Coulez une chape en béton (figure 6), armée d'un treillis soudé (dosée à 350 kg/m³), parfaitement talochée ou lissée car le moindre défaut peut être visible. Épaisseur minimum : 17 cm.

Le dosage du béton s'obtient très facilement par la règle des 1-2-3 : pour remplir la bétonnière, mettre 1 seau de ciment, 2 seaux de sable, 3 de graviers.

DOSAGE BÉTON	Pour une bétonnière	Pour 1 m ³
Ciment	1 seau	350 kg
Sable	2 seaux	680 kg
Gravier	3 seaux	1175 kg
Nature du mélange à obtenir*	Gras, onctueux	

* La quantité d'eau à ajouter au mélange varie suivant l'humidité des composants

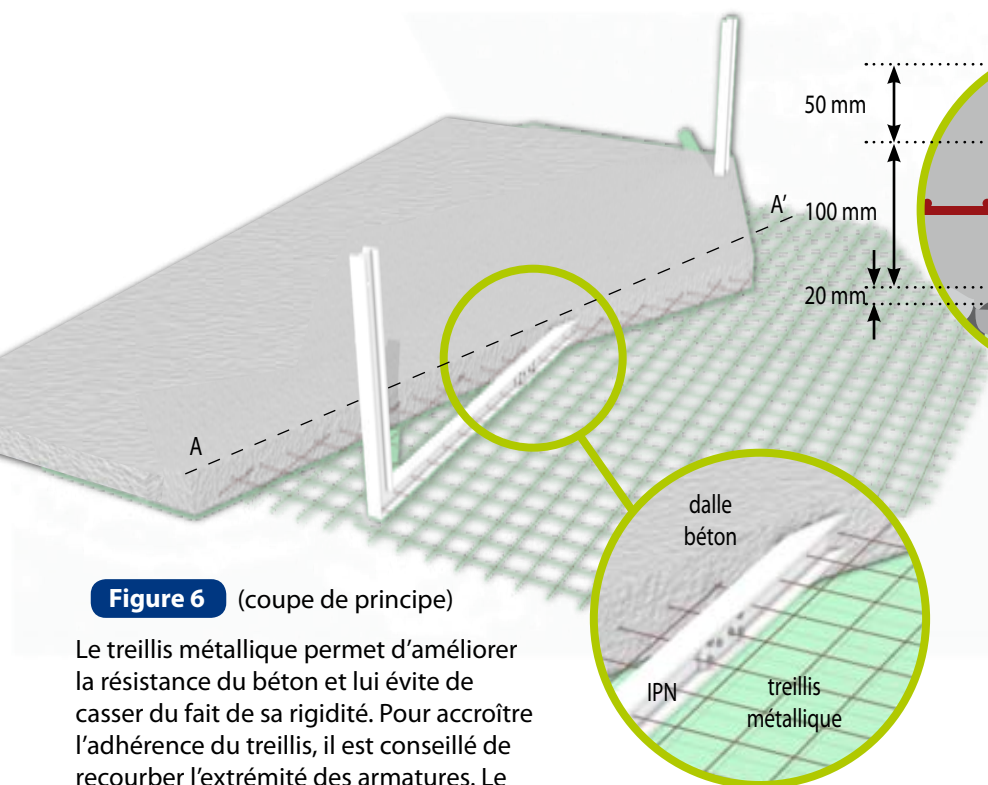

Figure 6 (coupe de principe)

Le treillis métallique permet d'améliorer la résistance du béton et lui évite de casser du fait de sa rigidité. Pour accroître l'adhérence du treillis, il est conseillé de recourber l'extrémité des armatures. Le fer ne doit jamais être à moins de 30 mm du bord externe de l'ouvrage fini.

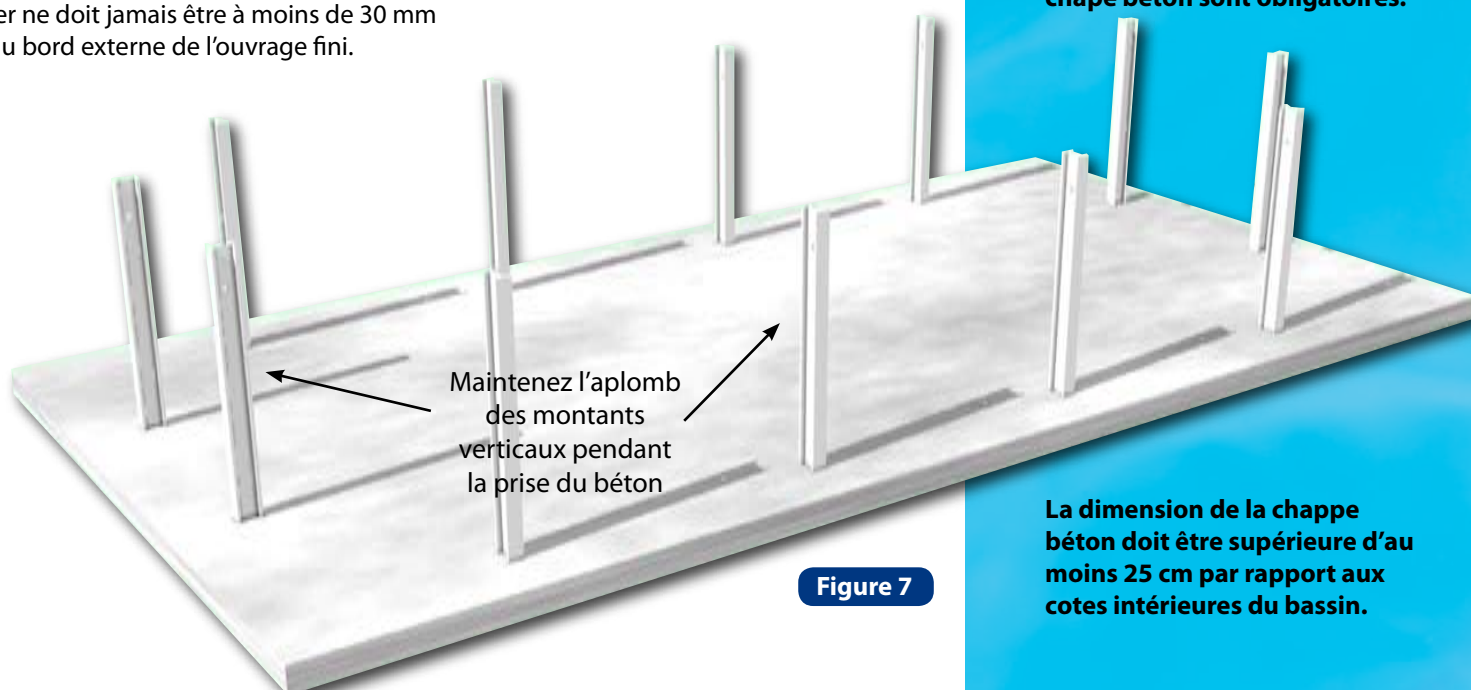

Figure 7



CONSEILS

Le béton se compose de ciment, de gravier, de sable et d'eau. Pour la préparation de grandes quantités, il est préférable d'utiliser une bétonnière qui permettra d'obtenir un mélange homogène de tous les matériaux.

Vue en coupe A/A'

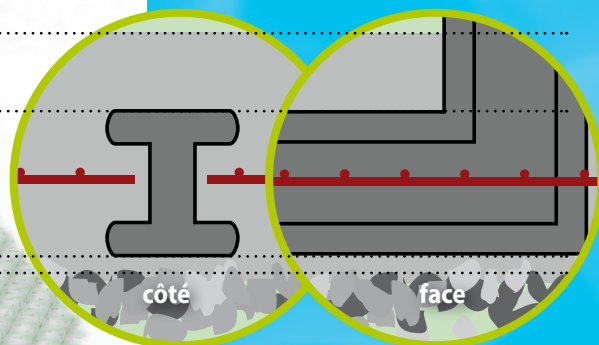

-  Dalle béton
-  Treillis métallique
-  IPN
-  Pierre stabilisée

IMPÉRATIF

Le berceau métallique et la chape béton sont obligatoires.

La dimension de la chape béton doit être supérieure d'au moins 25 cm par rapport aux cotes intérieures du bassin.

Bassins enterrés

NORME SPÉCIFIQUE CONCERNANT LA SÉCURITÉ

Dès lors que votre bassin est partiellement enterré, vous êtes soumis à la réglementation sur la sécurité des piscines.

Depuis le 3 janvier 2003, une loi et son décret n° 2003-1389 d'application du 31 décembre 2003 fait obligation aux piscines privées et enterrées, construites à partir du 1er janvier 2004 d'être équipées d'un système de protection normalisé contre les risques de noyade.

Cette loi s'applique également aux piscines existantes, non closes, à compter du 1er janvier 2006. Vous devez donc vous équiper pour satisfaire à ses exigences de sécurité de : barrières, couvertures, alarmes, abris.

Ces normes étant publiées, il appartient aux fabricants de ce type d'équipement de protection de satisfaire aux exigences de ces normes.

Feutre de fond



Une fois l'implantation et le terrassement réalisés, vous pouvez débuter le montage du bassin. Commencez par positionner le feutre de fond à découper dans le rouleau fourni.

- Déroulez le feutre et recoupez chaque longueur. (Préférez l'utilisation de ciseaux à celle d'un cutter)
- Réalisez 3 lés de 790 cm

Figure 8

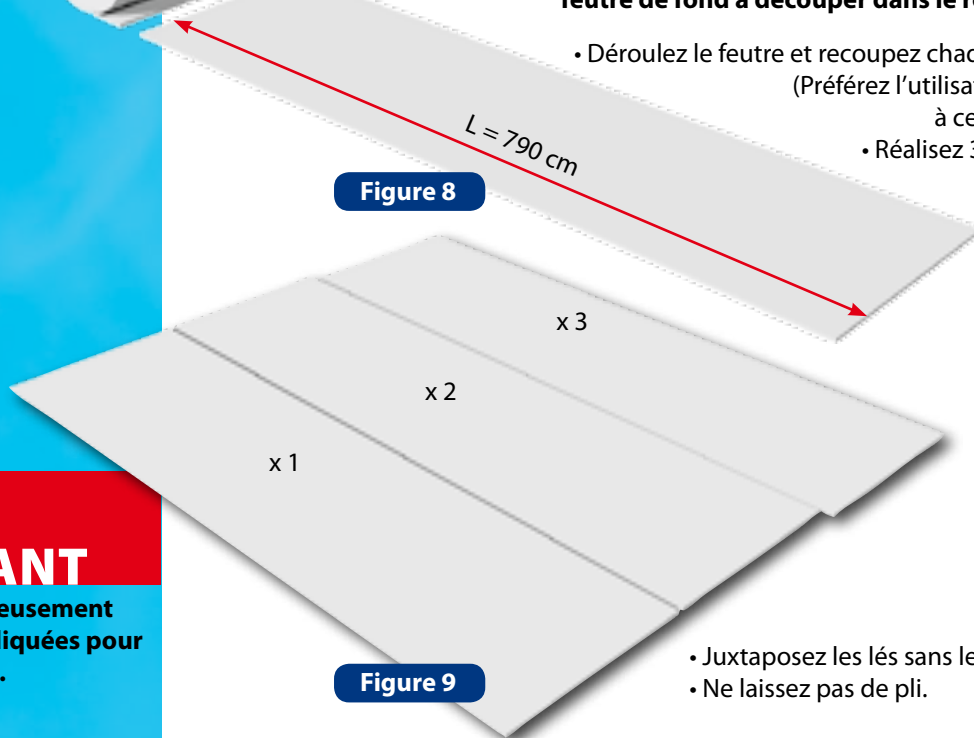

Figure 9

- Juxtaposez les lés sans les chevaucher.
- Ne laissez pas de pli.

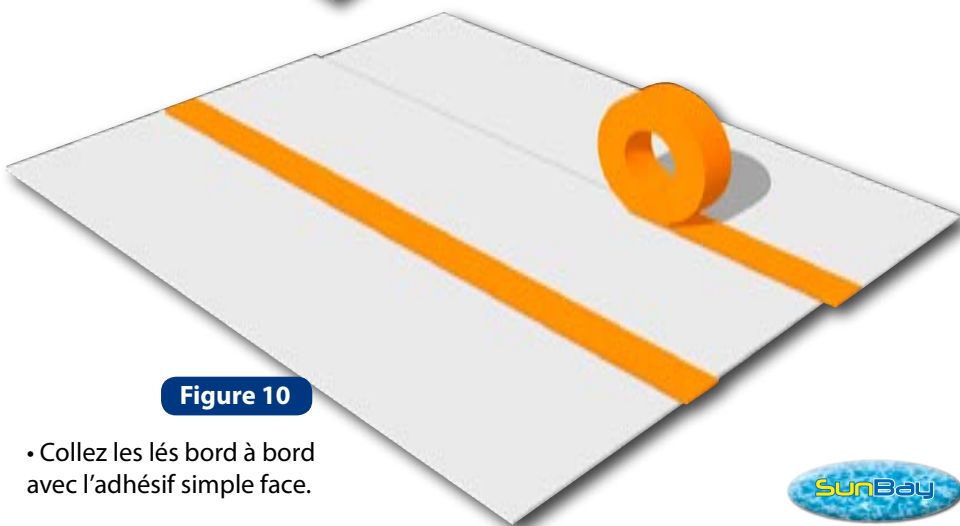

Figure 10

- Collez les lés bord à bord avec l'adhésif simple face.



IMPORTANT

Respectez scrupuleusement les dimensions indiquées pour découper le feutre.

Bastaings

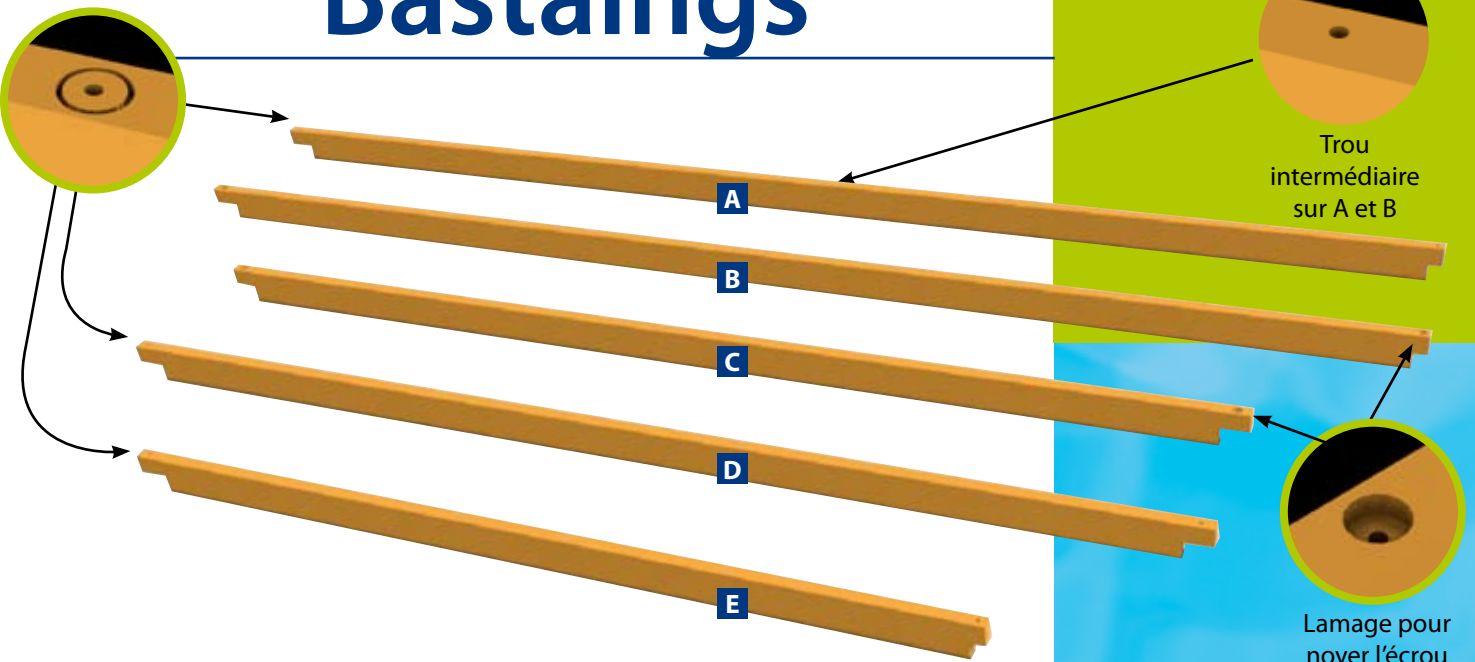

Figure 11

REPÉRAGE Repérez bien les bastaings. Groupez-les par types :

- A : Bastaings L 5 m (figure 11).
- B : Bastaings L 5 m avec lamage supérieur (dernière rangée)
- C : Bastaings L 4 m avec lamage supérieur (dernière rangée)
- D : Bastaings L 4 m
- E : Bastaings L 3 m

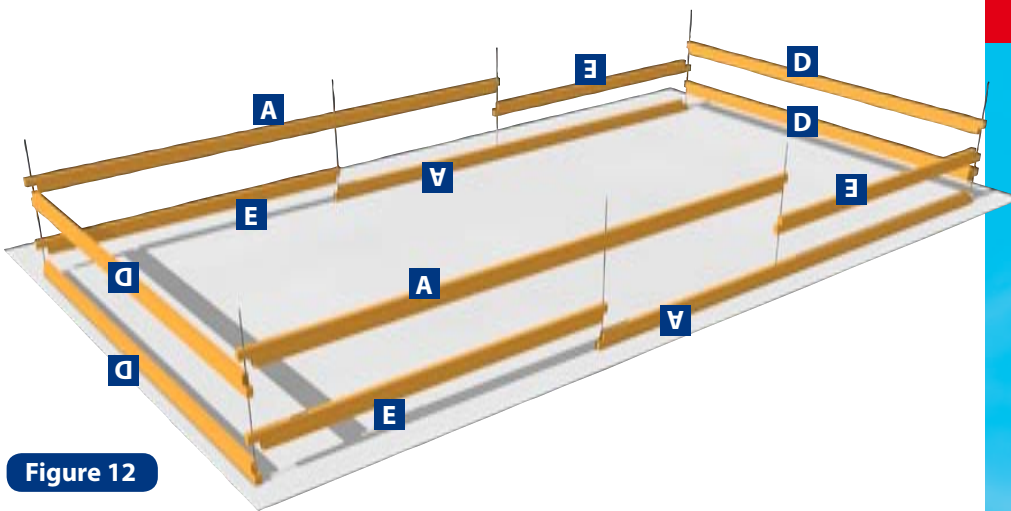

Figure 12

POSITIONNEMENT DE LA 1^{ÈRE} RANGÉE DE BASTAINGS

- Retirez l'écrou et la rondelle de la tige filetée
- Enfilez les tiges filetées dans les bastaings de base (3 dans les bastaings **V** et **D** avec entaille vers le haut). (figure 12)
- Constituez la première rangée en intervertissant un bastaing **A** et 1 bastaing de base. (figure 12)

ANNEAUX DE RENFORT

- Placez les anneaux de renfort entre chaque rangée. (figure 13)

2^{ÈME} RANGÉE DE BASTAINGS

- Positionnez les bastaing de la 2^{ème} rangées conformément à la figure 12. Attention : Sur les grandes longueurs, les bastaings **A** et **E** sont alternés.

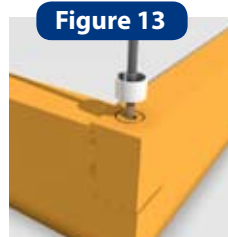

Figure 13



ATTENTION

Veillez apporter le plus grand soin au positionnement de cette première rangée de bastaings. La précision de ce montage détermine la qualité de réalisation de votre piscine !

3^{ÈME} RANGÉE ET SUIVANTES DE BASTAINGS

- Positionnez les bastaings des rangées suivantes en répétant les alternances de bastaings de la 1^{ère} et 2^{ème} rangées sans oublier les anneaux de renfort.
- Enflez les bastaings le plus horizontalement possible de manière à faciliter l'insertion des tiges.

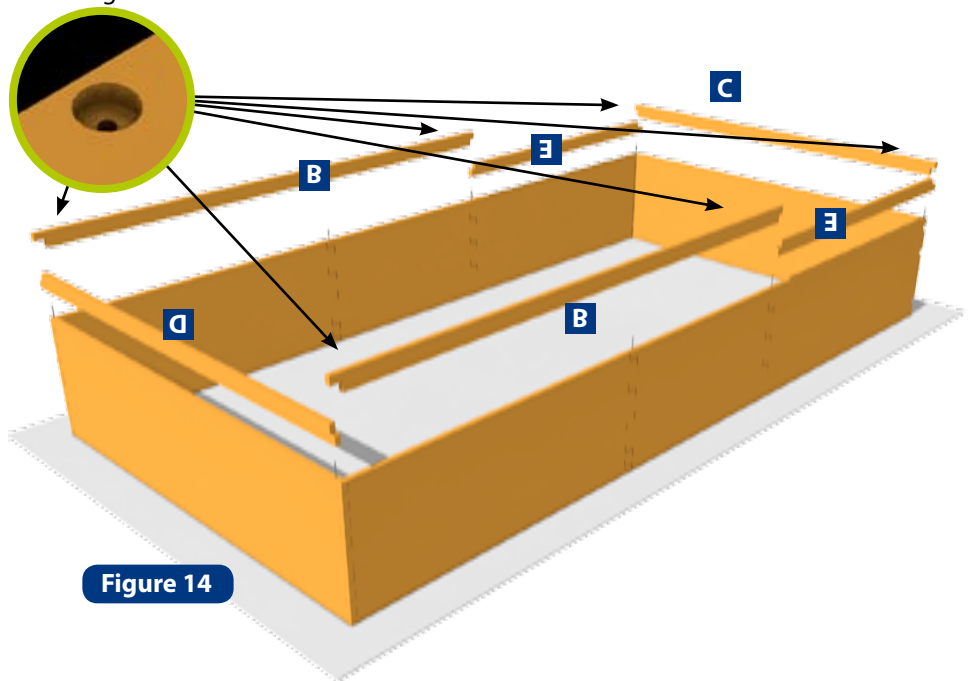

Figure 14



ATTENTION

- Verrouillage impératif de l'échelle pendant l'utilisation
- Retrait IMPÉRATIF de l'échelle après chaque utilisation de la piscine.

Echelle bois

L'échelle bois est fournie pour accéder au bassin. Ne pas l'utiliser à d'autres fins. Elle s'installe entre deux renforts. Déterminez son emplacement. Montez-la puis utilisez-la comme gabarit pour déterminer l'écartement des renforts la recevant.



Figure 15

Figure 16

Renforts verticaux

FIXATION

A - Répartissez les renforts verticaux selon votre plan d'implantation.

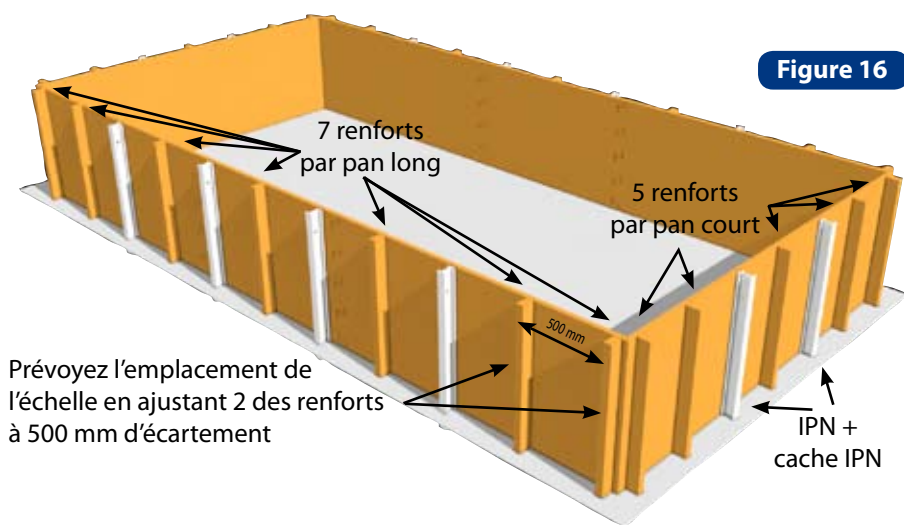
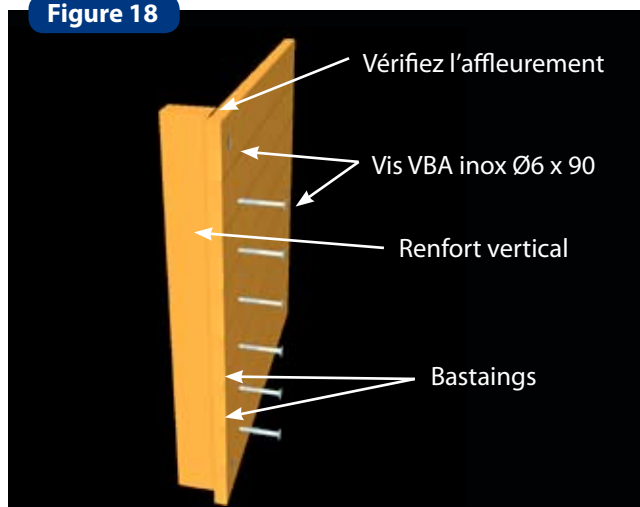

Figure 16

Prévoyez l'emplacement de l'échelle en ajustant 2 des renforts à 500 mm d'écartement

B - Alignez le sommet des renforts au niveau du sommet du dernier bastaing (figure 17). Maintenez les renforts en place.
C - Percez les bastaings avec la mèche Ø6 mm.

Figure 18



D - **Vissez en 2 temps en vous plaçant à l'intérieur de la piscine**
- Fixez d'abord chaque renfort en haut, puis en bas (dans le 1^{er} et le dernier bastaing)
- Terminez l'assemblage des renforts en mettant 1 vis par bastaing (figure 18) et corrigez les éventuels gauchissements du bois (des bastaings).

Figure 19

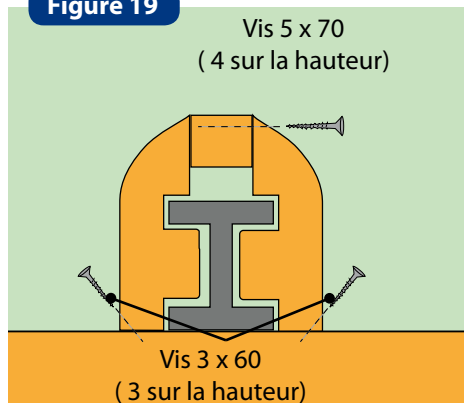
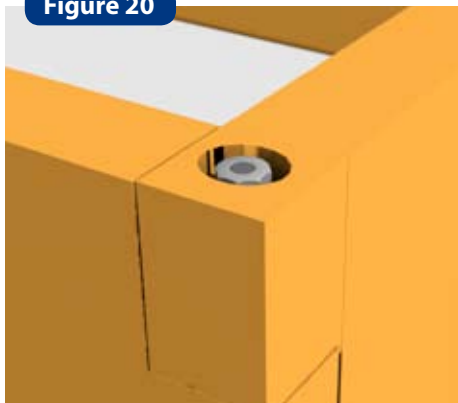

Figure 20



CACHES BERCEAU METALLIQUE

Ajoutez le caches en bois, afin de masquer la partie visible du berceau métallique.

SERRAGE DES BASTAINGS

Le serrage définitif des bastaings se fait après la mise en place des renforts verticaux.

Alignez haut du renfort et sommet du bastaing

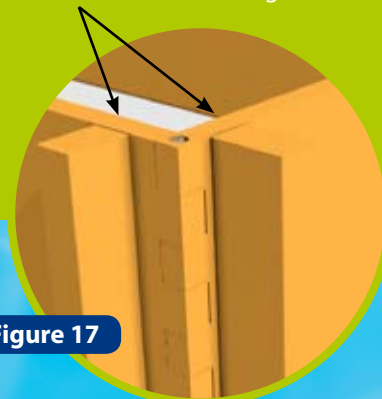

Figure 17



ATTENTION

Vérifiez systématiquement que le sommet des renforts et des caches IPN s'aligne bien avec le haut des bastaings.

IMPÉRATIF

Pour faciliter la pénétration des vis dans le bois, enduisez-les avec un peu de graisse !



ATTENTION

Le serrage définitif des bastaings se fait après la mise en place des renforts verticaux.

Feutre de paroi

- Collez l'adhésif double face, pan par pan, en l'alignant au sommet des bastinges supérieures (figure 21)

Si le bois est un peu humide ou poussiéreux, vous pouvez l'adoucir avec un papier de verre pour faciliter l'adhérence.

- Vérifiez la propreté des parois et du sol. Retirez vis, échardes, copeaux, sciure, adhésif...

- Posez le feutre le long des parois en commençant par le milieu d'une paroi.

- Alignez-le au bord des bastinges supérieures.

- Découpez l'excédent de feutre et éliminez les plis éventuels.

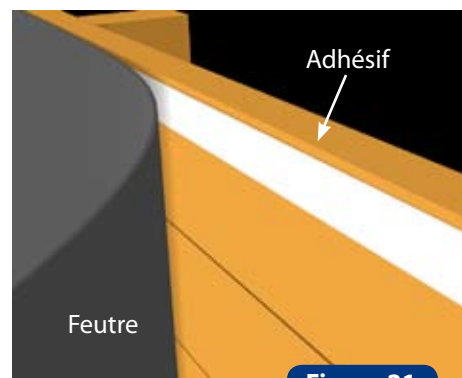

Figure 21

Baguette liner



AJUSTEMENT ET FIXATION DES BAGUETTES D'ACCROCHE DU LINER

Pour fixer le liner, vous devez mettre une baguette par pan, à l'intérieur du bassin.



Figure 22

- Commencez par travailler sur un basting dont les entailles à mi-bois sont positionnées en haut.

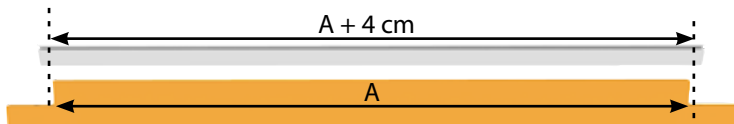

Figure 23

- Coupez toutes les baguettes aux dimensions de $A + 2$ cm de chaque côté.

FIXATION DE LA BAGUETTE

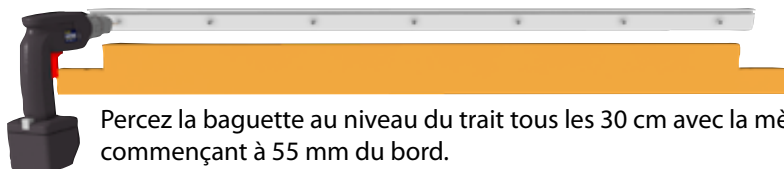

Figure 24

Percez la baguette au niveau du trait tous les 30 cm avec la mèche $\varnothing 4$ mm en commençant à 55 mm du bord.



Figure 25

- Vissez la baguette en affleurant le bord de la piscine (vis VBA inox $\varnothing 6 \times 40$ mm)
- Fixez toutes les baguettes sur tous les pans en suivant la même procédure.

GOUSSET DE SABLE

- Réalisez un gousset de sable en périphérie intérieure de votre bassin. (sable non fourni, le sable fourni est destiné à la filtration).

- Rabattez le feutre de paroi sur le gousset de sable.

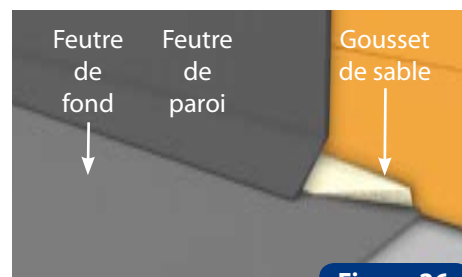

Figure 26

Liner

MISE EN PLACE

- Placez-vous à l'intérieur de la piscine, en vous déchaussant au préalable.
- Dépliez le liner à partir du centre de la piscine.
- Alignez correctement les angles inférieurs du liner (angles des soudures du fond) dans les angles du bassin.
- Accrochez le lien de liner dans la baguette (figure 27).

e) Pour déplacer le liner déjà en place, faites-le glisser dans la baguette.
Si cela devient trop difficile, le liner peut se retirer en le relevant vers le haut pour ne pas abîmer le lien.

f) Assurez-vous du bon positionnement du liner tant au fond que sur les parois, ajustez uniformément la tension de celui-ci (**du bout du pied, on pousse le liner dans ses angles vers les angles des parois**).

g) Remplissez la piscine d'eau sur une hauteur de 2 cm (figure 28).

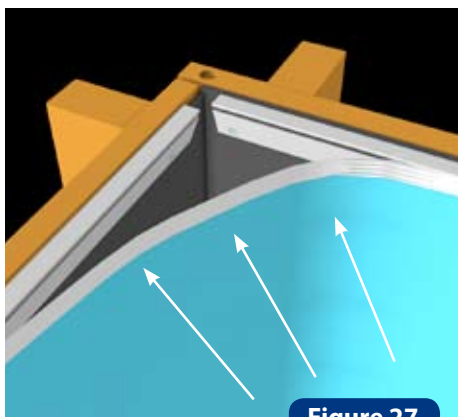

Figure 27

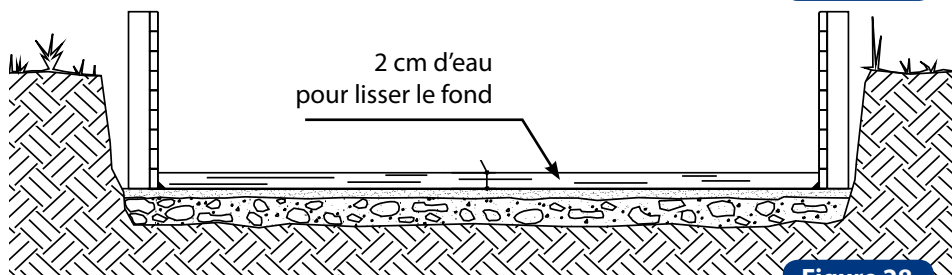

Figure 28

Pour faciliter le positionnement du liner, il est préférable que l'eau ne soit pas trop froide

h) Lissez le fond du liner pour éviter les plis : à partir du centre vers les extrémités (un pli en biais sur la paroi indique un mauvais positionnement) (figure 29).

i) Continuez de remplir le bassin, s'il reste des plis corriger la tension du liner sur les parois en le glissant dans la baguette d'accrochage.

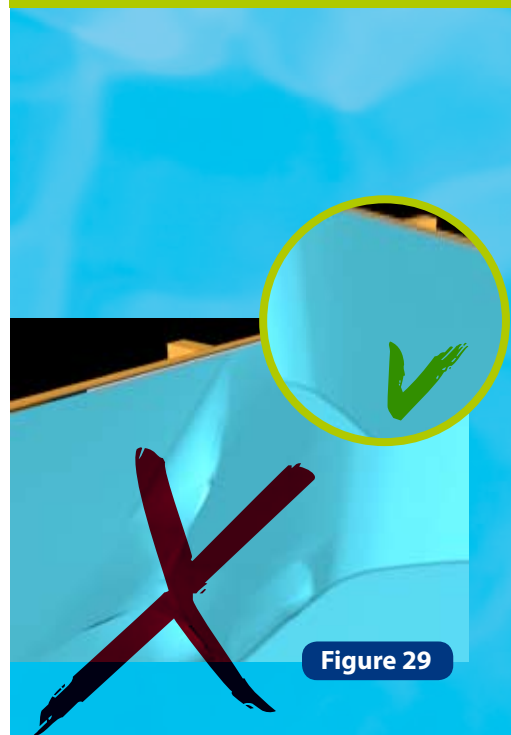

Figure 29

Remblaiement

(pour les piscines enterrées et semi enterrées)

Pour les piscines semi enterrées et enterrées, prévoyez un remblaiement entre le terrassement et les parois de la piscine avec du gravier de calibre moyen et tassé, ce qui favorisera le drainage.

• **Ce remblaiement doit s'effectuer en même temps que le remplissage du bassin.**

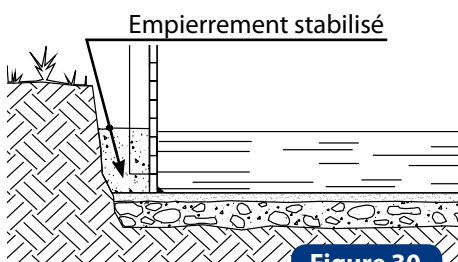

Figure 30

Remplissage

Finissez de remplir la piscine en continuant de remblayer en même temps. Le niveau d'eau final se situera entre le tiers supérieur et la moitié de la bouche du skimmer.



ATTENTION

Le remblaiement en terre végétale est à proscrire.

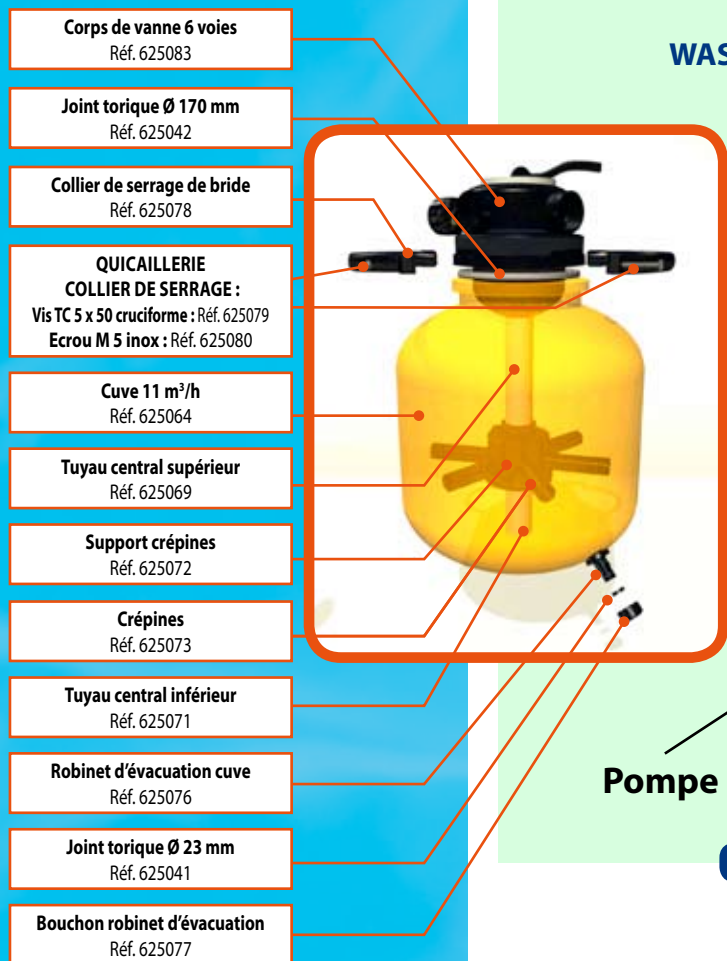
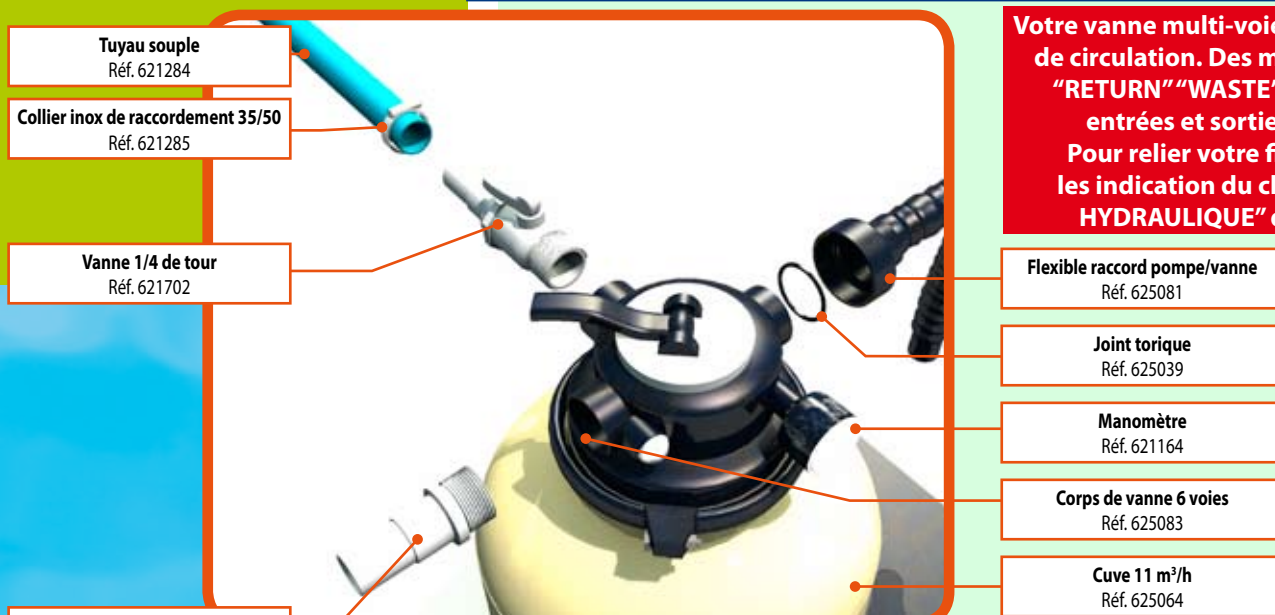

Figure 31

Lors du remblaiement, mettez un géotextile (non fourni) à l'extérieur des parois pour éviter la présence de graviers entre le liner et les bastaings.

Filtration

Votre vanne multi-voies dispose d'un sens de circulation. Des marquages "PUMP" "RETURN" "WASTE" sont gravés aux entrées et sorties de la vanne. Pour relier votre filtration, suivez les indication du chapitre "CIRCUIT HYDRAULIQUE" de cette notice



Vanne 6 voies

WASTE

RETURN/POOL

PUMP

Filtre

Pompe

Figure 32

Sens de circulation de l'eau

Nota : Remplissez le filtre aux 2/3 avec le sable nettoyé et calibré : un seul calibre est livré, il assure un bon fonctionnement de la filtration.



CONSEILS DE MONTAGE :

- La filtration devra se situer à 3,50 m minimum de la piscine.

Montez les raccords filetés avec le ruban étanche téflon fourni (excepté les raccords avec joint torique).

3,50 m minimum

Tuyau souple

Couvercle préfiltre

Réf. 625050

Panier préfiltre

Réf. 625053

Joint torique Ø 110 mm

Réf. 625038

Corps de pompe 11 m³/h

Réf. 625048

Vanne 1/4 de tour

Réf. 621702

Tuyau souple

Réf. 621284

Collier inox de raccordement 35/50

Réf. 621285

Flexible raccord pompe/vanne

Réf. 625081

Joint torique

Réf. 625039

FIXATION POMPE SUR PLATINE :

Vis HM 8 x 25 inox : Réf. 625008

Rondelle Ø 8 inox : Réf. 625014

Rondelle grower Ø 8 : Réf. 625037

Ecrou M 8 inox : Réf. 625036

Platine

Réf. 625059



ATTENTION

La filtration doit être conforme à la norme C 15-100 qui stipule que «tout appareil électrique situé à moins de 3,50 m du bassin doit être alimenté en très basse tension 12V» et que «tout appareil électrique alimenté en 220V doit être situé à plus de 3,50 m du bord du bassin ou dans un local verrouillé.

La pompe d'aspiration ne doit pas se situer au-dessus du niveau de l'eau : elle se désamorcerait.

Circuit hydraulique

Pour construire votre circuit de filtration, le plus simple est de procéder dans le même ordre que le circuit de l'eau (voir sens de circulation page précédente)

• DÉPART DU SKIMMER (aspiration de l'eau) :



ATTENTION

Attention aux tassements du terrain dans le cas où votre piscine est enterrée. Pour éviter des problèmes de fuite, vos tuyaux et raccords doivent reposer sur les fondations.

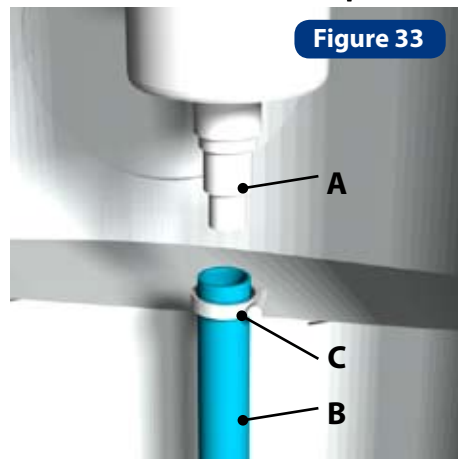

Figure 33

A l'intérieur du kit hors-bord :
skimmer
+ embout cannelé (A)
+ tuyau souple (B) avec collier
de serrage (C)

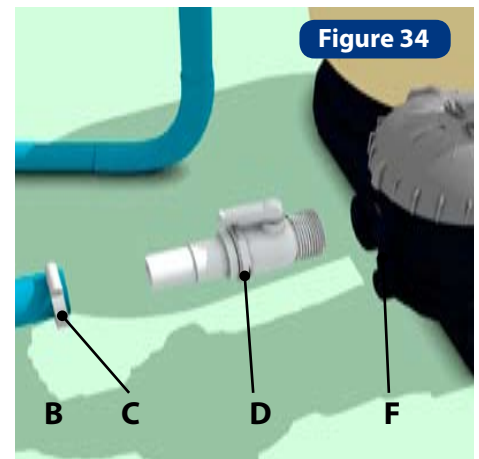

Figure 34

Tuyau souple (B)
+ collier de serrage (C)
+ vanne 1/4 de tour * (D)
+ entrée de pompe (F)

* Vanne 1/4 de tour suivant modèle

• DE LA POMPE VERS LE FILTRE (VANNE TOP) :

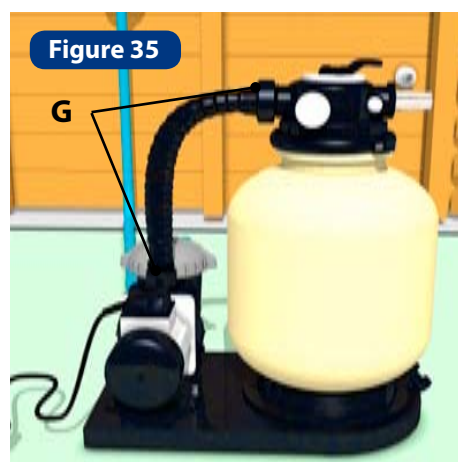

Figure 35

Tuyau souple avec raccords à visser
filtre/pompe (G) (Mention "PUMP" sur la
vanne)

• DU FILTRE VERS LA BUSE DE REFOULEMENT

(retour de l'eau filtrée vers le bassin) :

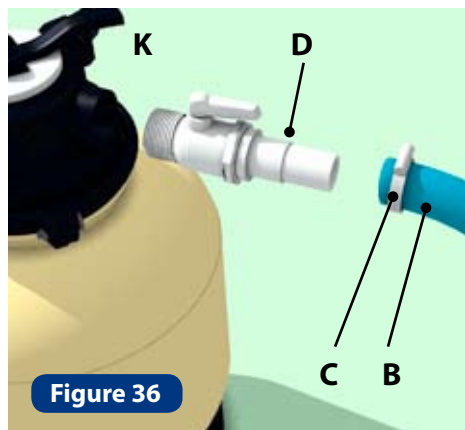

Figure 36

Sortie vanne top (K) (Mention "RETURN" ou "POOL" sur la vanne)
+ vanne 1/4 de tour * (D)
+ tuyau souple (B)
+ collier de serrage (C)
* Vanne 1/4 de tour suivant modèle

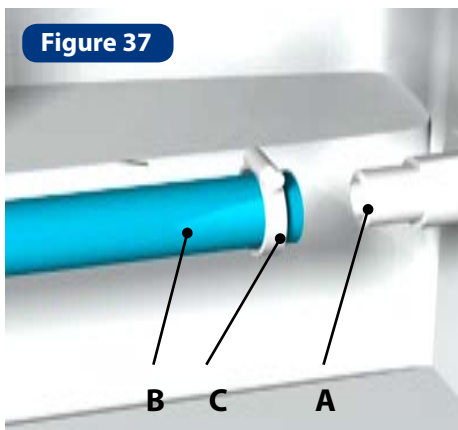

Figure 37

A l'intérieur du kit hors-bord : tuyau souple (B) + collier de serrage (C) + embout cannelé (A) + buse de refoulement

• DERNIER BRANCHEMENT DEPUIS LA VANNE TOP (WASTE - égout) :

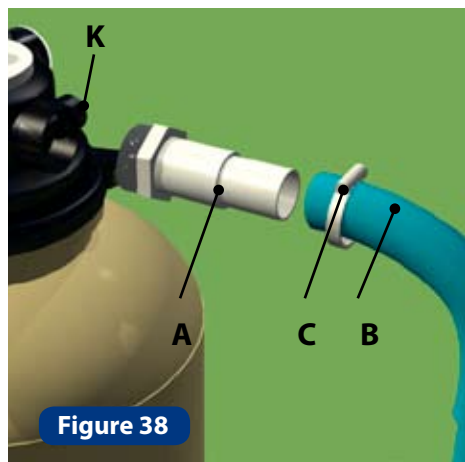

Figure 38

Sortie vanne top (K)
+ embout cannelé (A)
+ tuyau souple (B - non fourni)
+ collier de serrage (C - non fourni)



ATTENTION

Le tuyau souple fourni ne doit pas être enterré sans un "gainage", ou sans être inséré dans un fourreau rigide ou semi-rigide.

Kit hors-bord

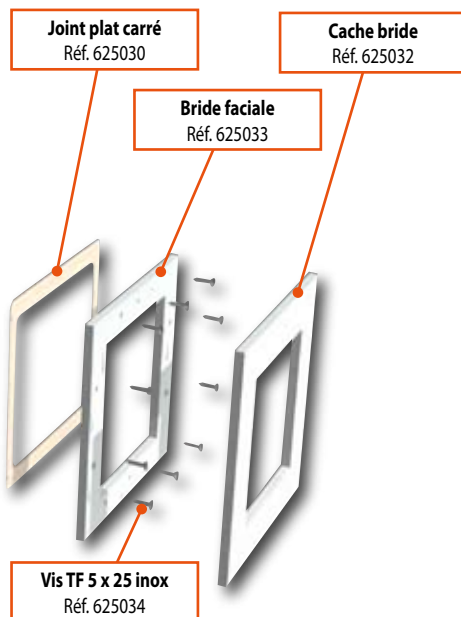
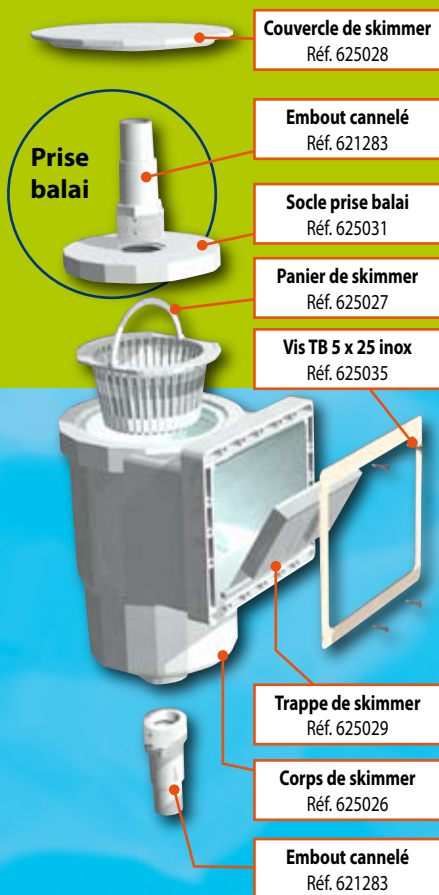

Placez la protection en plastique souple en suivant le contour intérieur du kit hors-bord. Fixez la buse de refoulement sur le logement réservé du kit hors-bord. Connectez le skimmer par l'intérieur du kit hors bord avec les vis fournies, le joint d'étanchéité et la bride. Un clip vient soigner la finition.

Figure 39

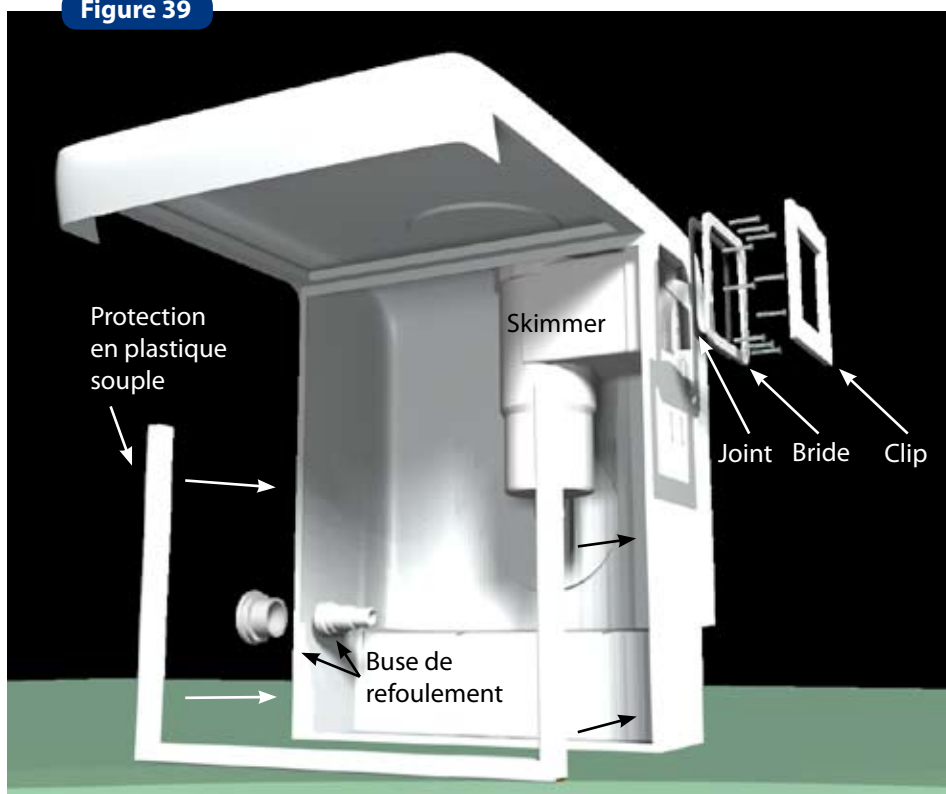

A NOTER

La prise balai ne s'utilise que lors de l'entretien de votre piscine



ATTENTION

Pour une bonne filtration de votre piscine, le skimmer doit être face aux vents dominants. Installez votre kit hors-bord en conséquence.

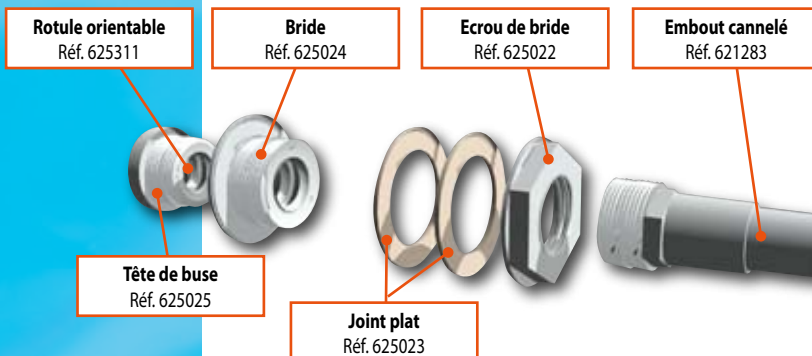

Margelles

MARGELLES PIN

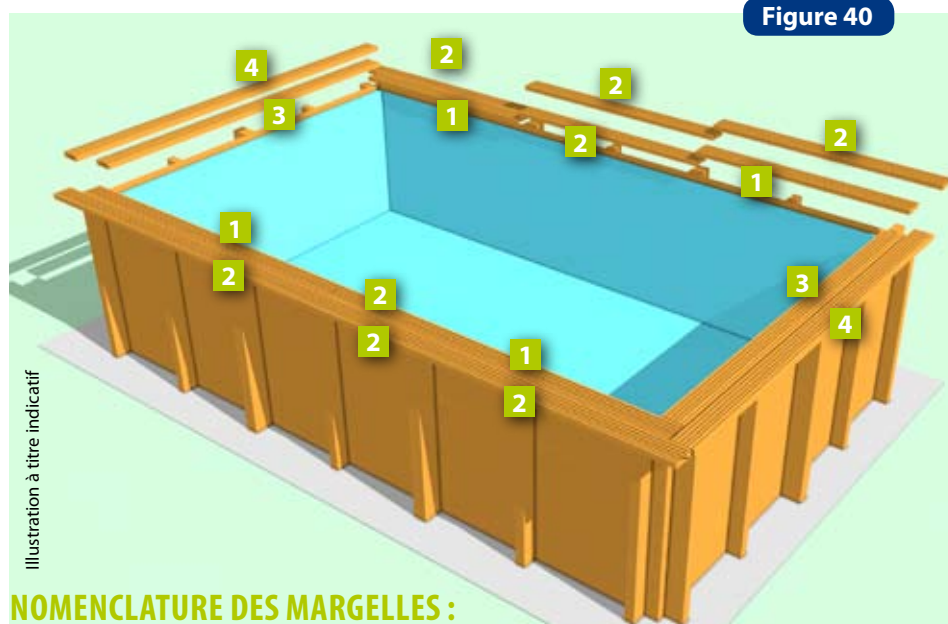

Figure 40

Illustration à titre indicatif

NOMENCLATURE DES MARGELLES :

TYPE	LONGUEUR	QUANTITÉ
1	2585 mm	4
2	2730 mm	8
3	3690 mm	2
4	3990 mm	2

La margelle est composée de 2 lames (une intérieure, une extérieure) à répartir selon la figure 40.

PRÉPARATION

- Avant de fixer la margelle, procédez à un positionnement de toutes les lames à blanc (sans les visser) afin de répartir uniformément les jeux (figure 40).
- Faites dépasser la margelle de 50 mm vers l'intérieur (de façon à créer un « casse vague ») (figure 41).
- Laissez un espace de 3 mm environ entre les deux margelles (figure 41).

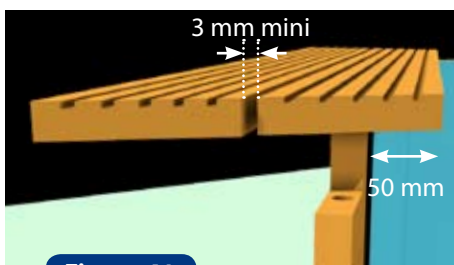

Figure 41

FIXATION

- De façon à obtenir une fixation ferme et durable dans les renforts, un pré perçage Ø 4 mm sur les margelles est nécessaire. Pour l'assemblage, utilisez les vis inox Ø 4 x 60 mm que vous visserez de biais (pour les 2 vis extérieures), en fond de rainure (figure 42).
- Lorsque toutes les margelles sont réglées, procédez au vissage en commençant par seulement un point au centre des margelles. Alignez les vis avec les renforts verticaux et les bastaings (figure 43).
- Complétez le vissage de toutes les margelles.



Figure 42

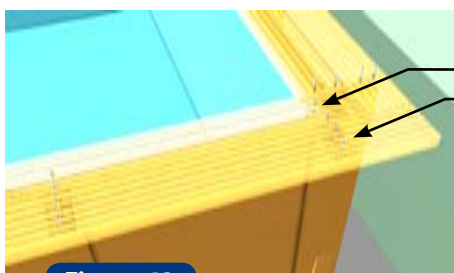

Figure 43

ATTENTION

Les margelles sont fixées sur les **bastaings** supérieurs et sur les **renforts**. Veillez à bien aligner les vis avec ces éléments de structure.

Fixation

kit hors bord



ATTENTION

Respectez bien la dimension "X" pour que le kit hors bord soit correctement positionné par la suite.

Figure 44

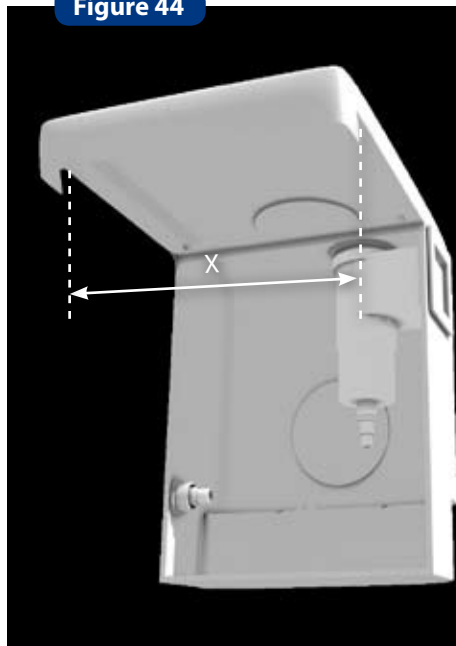
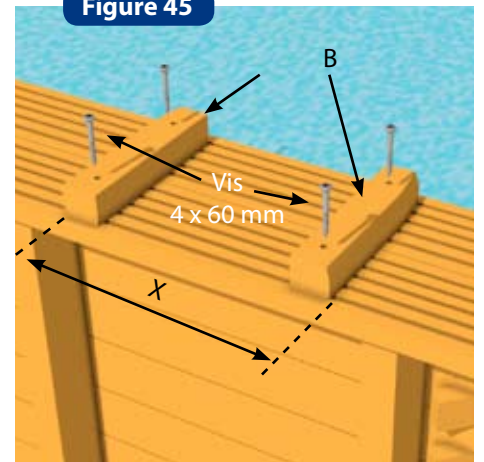

Figure 45



MISE EN PLACE DES TASSEAUX

Mesurez la distance "X" sous votre kit hors-bord (figure 45)
Fixez les tasseaux A et B sur la margelle selon la figure 31 à l'aide des vis (4 x 60 mm)

Figure 46

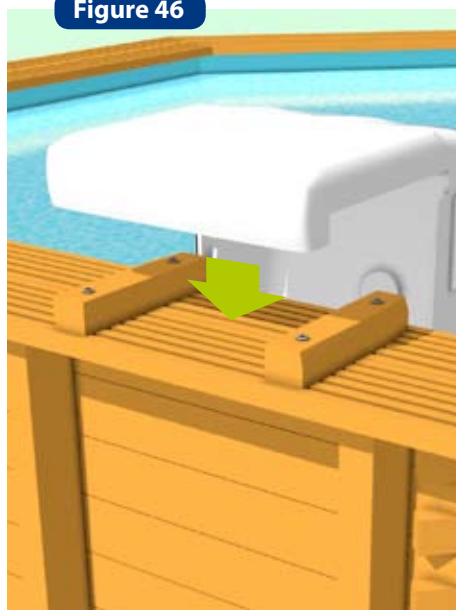
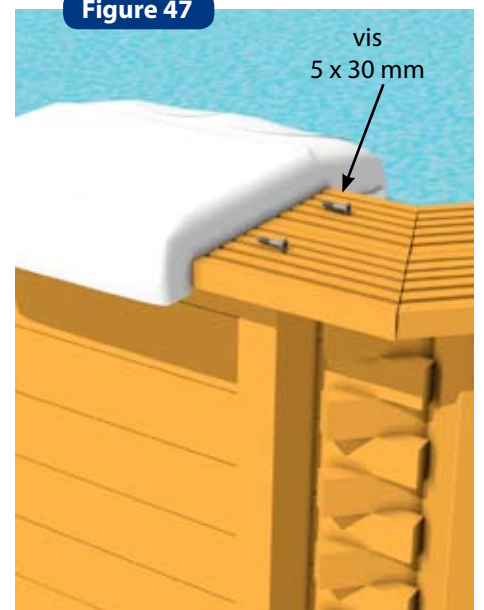

Figure 47



FIXATION DU KIT

Positionnez le kit hors-bord entre les tasseaux A et B. Vissez l'ensemble avec les vis (5 x 30 mm)

Échelle inox

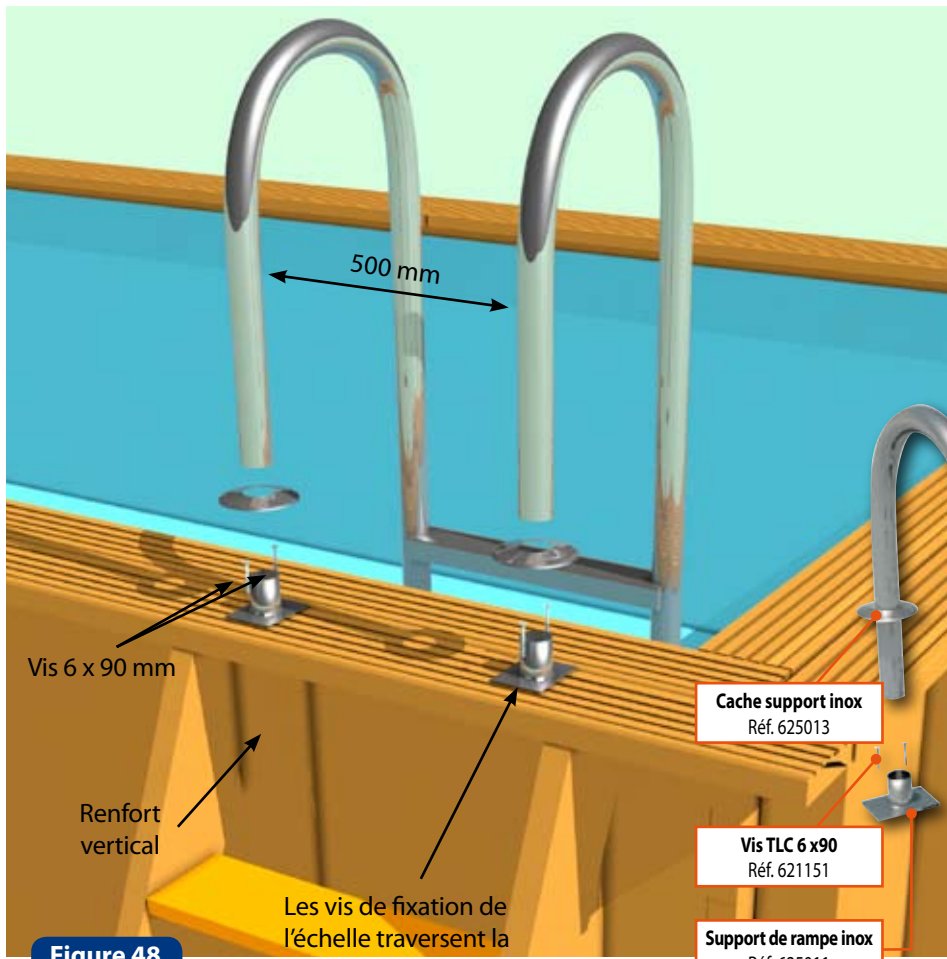
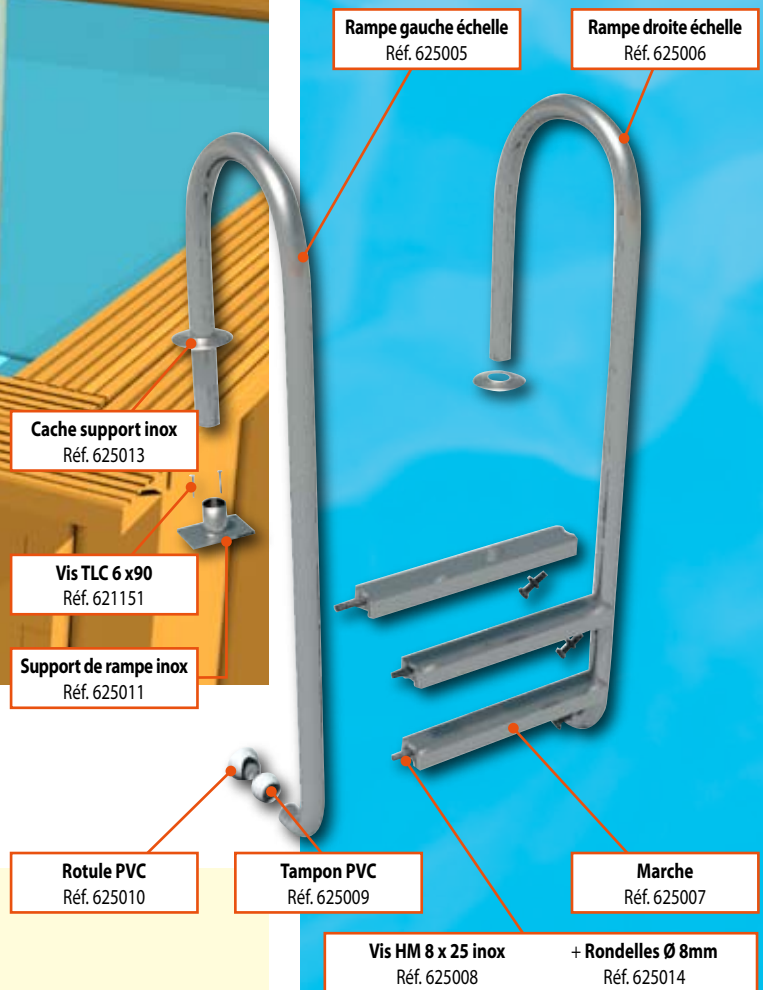

Figure 48

Les vis de fixation de l'échelle traversent la margelle et doivent être prises dans les renforts



VOUS TROUVEREZ JOINTES À VOTRE NOTICE DEUX ESTAMPILLES À COLLER SUR VOTRE BASSIN :



“Sans surveillance, votre enfant est en danger”

Cet adhésif doit être collé sur votre bassin de façon à être visible par les utilisateurs.



“Tous les moyens d'accès doivent être retirés après utilisation”

Cet adhésif doit être collé sur l'échelle extérieure bois et être visible par les utilisateurs. L'accès doit être effectivement retiré après chaque utilisation.

Mise en service

- Connectez sur l'égout d'évacuation un tuyau de vidange (non fourni) pour le lavage du sable et de votre filtre.
- Mettez la manette de la vanne multivoies sur la position lavage.
- Mettez en route la pompe pendant environ 30 secondes pour effectuer un lavage du sable.
- Arrêtez la pompe et mettez la manette sur rinçage pendant 10 secondes.
- Arrêtez la pompe puis placez la manette sur filtration.
- Mettez en route la pompe. Votre eau est alors filtrée.

Vous effectuerez cette procédure à chaque fois qu'il faudra effectuer un lavage de filtre. Lorsque la pression augmente de 0,5 bars par rapport à la pression de mise en service, le manomètre placé sur la vanne multivoies nous donne l'indication de pression.

TEMPS DE FILTRATION :

Une filtration doit être suffisamment puissante pour renouveler en 6 heures le volume d'eau de votre piscine.

En théorie, on fait le calcul suivant :

$(T^{\circ} \text{ d'eau} / 2) = \text{Nbre d'heures de filtration}$

TEMPÉRATURE DE L'EAU	DURÉE DE FILTRATION POUR UNE JOURNÉE
15 à 18°C	3 heures
19 à 21°C	4 heures
22 à 25°C	6 heures
26 à 28°C	10 heures
+ de 28°C	15 heures

Un fonctionnement par intermittence est à déconseiller (arrêt ou reprise toutes les heures) car tout le volume d'eau ne serait pas renouvelé !

PRINCIPE DE FONCTIONNEMENT :

L'eau de votre piscine est aspirée par un skimmer (cet élément et surtout les paniers qui récupèrent les feuilles et autres grosses impuretés, doivent être très propres)

L'eau chemine ensuite à travers des tuyauteries pour arriver à une pompe avec pré-filtre (là encore un panier arrête les impuretés de taille moyenne et sa propreté est primordiale pour un bon fonctionnement).

La pompe propulse l'eau dans un filtre qui retient toutes les impuretés en suspension grâce à son matériau filtrant. Ce filtre est à sable. L'eau ainsi filtrée repart vers le bassin. Tout cet ensemble peut être géré, programmé et protégé par un coffret électrique (non fournie).

L'eau de votre piscine doit être traitée physiquement et chimiquement pour garder sa limpidité et vous assurer une baignade en toute sécurité.

VOUS DEVEZ TOUJOURS VOUS ASSURER QUE :

1. Le niveau d'eau est correct : c'est-à-dire légèrement au-dessus du milieu du skimmer.
2. Les paniers de skimmers et de préfiltre de pompe sont propres.
3. Le circuit hydraulique est contrôlé et les positions des vannes vérifiées.
4. La filtration peut être mise en route et on contrôle la pression au manomètre (elle est fonction du type et de la position du local technique par rapport à la piscine)



ATTENTION

Il n'est pas conseillé de remplir la piscine avec de l'eau de forage, pour éviter tout risque de réaction chimique et de coloration de l'eau.

Filtre à sable

L'eau filtrée passe à travers du sable (silice calibrée) qui retient toutes les impuretés. Ce type de filtre est équipé d'une vanne multivoies qui permet des manipulations et nettoyage très aisés.

LES DIFFÉRENTES POSITIONS DE LA VANNE MULTIVOIES SONT :

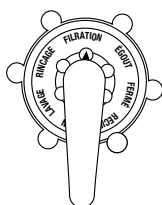

1. POSITION FILTRATION :

C'est la position habituelle de la vanne qui permet à l'eau venant de la pompe de rentrer par le haut du filtre et de circuler à travers le sable où elle est débarrassée de ses impuretés.

L'eau est récupérée par la crépine de fond et refoulée vers la piscine.

Un manomètre situé sur la partie haute du filtre vous permet de contrôler la pression.

Dès que celle-ci augmentera de 0,6 bars par rapport à la pression de mise en service, il faudra faire un nettoyage du filtre.

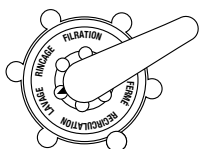

2. POSITION LAVAGE :

C'est la position de nettoyage du sable. L'eau entre par le bas du filtre et vient soulever la masse filtrante et ainsi débarrasser de ses impuretés qui plus légères que le sable, sont évacuées par le haut du filtre vers l'égout. Cette opération devra se faire pendant 2 à 3 minutes.

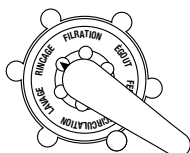

3. POSITION RINÇAGE / FILTRE ÉGOUT :

Lorsque le filtre a été nettoyé, il est indispensable de rincer et de retasser la masse filtrante. Dans cette position, l'eau chemine dans le filtre comme en filtration mais est évacuée à l'égout en sortie du filtre. Cette opération devra se faire pendant 20 à 30 secondes.

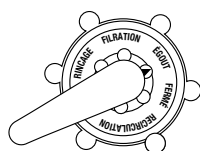

4. POSITION VIDANGE / ÉGOUT :

Dans ce cas, l'eau ne passe pas par le filtre, elle est évacuée directement à l'égout.

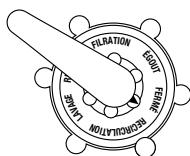

5. POSITION FERMÉE :

Cette position ne permet aucun passage d'eau et est utilisée l'hiver lorsque l'on arrête la filtration.

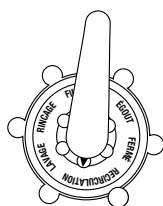

6. POSITION CIRCULATION :

Cette possibilité est utilisée pour brasser l'eau si un produit doit être introduit dans la piscine ou lorsqu'une intervention sur le filtre est à réaliser, car ici le filtre est isolé et l'eau venant par la pompe est rejetée directement.



ATTENTION

LA VANNE 6 VOIES NE DEVRA JAMAIS ÊTRE MANŒUVRÉE LORSQUE LA POMPE EST EN MARCHE :

- 1 - Arrêtez la pompe
- 2 - Changez de position
- 3 - Rallumez la pompe

Entretien du système de filtration

Nettoyage du filtre

Le nettoyage du filtre se fera chaque fois que la pression augmente de 0,6 bars par rapport à la pression de mise en service et après chaque nettoyage du bassin. Idéalement, une fois par semaine.



Vanne à manœuvrer

1. **Arrêtez la filtration.**
2. Mettez votre vanne multivoies sur position LAVAGE.
3. Ouvrez vos vannes (selon modèle)
4. Mettez votre filtration en marche, la laisser fonctionner 2 à 3 minutes.
5. Arrêtez à nouveau votre filtration, mettez votre vanne multivoies sur position RINÇAGE, remettez votre filtration en marche pendant 30 secondes.
6. Arrêtez votre filtration, mettez votre vanne multi voies sur position FILTRATION.
7. Remettez votre filtration en marche et vérifiez que la pression soit bonne.

Nettoyage du bassin

Avec un balai manuel

1. Branchez le tuyau sur le balai.
2. Mettez le balai dans l'eau.
3. Remplissez le tuyau d'eau en le mettant devant la buse de refoulement filtration en route.
4. Fixez le tuyau extrémité sur la prise balai
5. Vous devez passer le balai lentement (pour éviter de soulever la poussière) et ne le sortez pas de l'eau, la pompe se désamorcerait.
6. Une fois le balayage terminé, nettoyez le filtre puis remettre en position normale.

Nettoyage préfiltre

Le préfiltre se situe sur la pompe

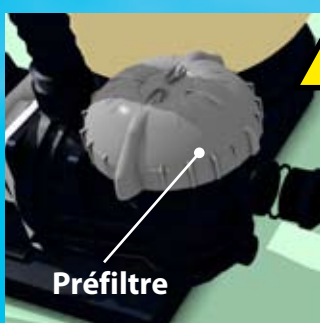

Préfiltre

1. **Arrêtez la filtration.**
2. Fermez toutes les vannes (selon modèle)
3. Mettez votre vanne multi voies sur position FERMER
4. Dévissez le couvercle du pré filtre de la pompe.
5. Nettoyez le panier au jet sans le taper.
6. Remettez le panier en place ainsi que le couvercle du pré filtre.
7. Remettez votre vanne multi voies sur la position FILTRATION, ouvrez votre vanne skimmer.
8. Remettez la pompe en marche

Traitements et entretien

Traitement de l'eau

Quel que soit le système de filtration utilisé, il faut traiter chimiquement l'eau de la piscine pour détruire les bactéries, les micros organismes, et éviter le développement d'algues.

Plusieurs produits de stérilisation peuvent être utilisés, comme le chlore, le brome, l'oxygène, etc. On utilise parfois d'autres types de stérilisation comme l'électrolyse au sel, le système cuivre/argent etc.

Prenez conseil auprès d'un revendeur de produits traitements pour piscines pour déterminer votre choix.

La première chose à faire est de vérifier le taux de pH à l'aide d'une votre trousse d'analyse. Attention les flacons test ne sont valables qu'un an.

Le taux idéal est de 7,2 à 7,4 pour le pH et de 1,5 pour le CHLORE.

Rectifiez éventuellement le pH à l'aide des produits pH+ ou pH-.

La quantité de produits est proportionnelle au cubage de votre piscine.

Pour le traitement de votre bassin, reportez-vous aux indications figurant le produit que vous avez choisi pour votre piscine.

pH (potentiel hydrogène) : Il est impératif de toujours maintenir le pH de votre eau entre 7,2 et 7,4 car en-dessous de ces valeurs l'eau devient corrosive (du fait de son acidité) et détériore rapidement les pièces métalliques de votre piscine. Au-dessus de ces valeurs l'eau est basique et diminue fortement l'action du traitement.

Entretien courant

1 fois par semaine, faites le test du pH.

Le taux de pH doit être impérativement maintenu entre 7,2 et 7,4 maximum.

Ne laissez pas une piscine hors-sol vide.

Le non-respect des consignes d'entretien peut engendrer des risques graves pour la santé, notamment celle des enfants.

Ne plongez pas.

Ne marchez pas sur la margelle.



ATTENTION

Ne jamais mettre de galets de chlore directement dans le bassin. Le liner serait "brûlé". les galets sont à placer dans le panier du skimmer.

Attention à la compatibilité chimique des différents produits dans le traitement. Se référer et lire attentivement la notice d'utilisation du fabricant.

Trucs et astuces

Si votre eau de piscine est trouble, n'hésitez pas à utiliser des chaussettes de floculant. Passer le balai manuel.

Faites tourner votre filtration 4 heures avec le floculant, puis faites un nettoyage de filtre. Généralement une eau ne doit pas être trouble, il faut donc en trouver la cause : calcaire, temps de filtration insuffisant, pH trop élevé, manque de chlore, sable colmaté, etc.

Si votre eau est trop calcaire, utilisez en début de saison du stabilisant calcaire.

Ce produit évitera que le calcaire ne se colle aux parois.

Attention, tous les produits piscines ne sont pas nécessairement compatibles entre eux.

EFFETS	CAUSES	REMÈDES
Eau trouble devenant verte	<ul style="list-style-type: none"> • Filtre encrassé • pH incorrect • Formation d'algues 	<ul style="list-style-type: none"> • Lavage du filtre, • Le réajuster • Traitement de choc
Pompe ne démarrant pas	<ul style="list-style-type: none"> • Disjoncteur sauté • Fusible grillé • Turbine bloquée 	<ul style="list-style-type: none"> • Le réenclencher • Le remplacer • Vérifier que le ventilateur à l'arrière du moteur tourne
Pompe tournant mais ne débitant pas	<ul style="list-style-type: none"> • Vannes d'aspiration fermées • Skimmer aspire de l'air • Pré filtre plein • Prise d'air au couvercle • Turbine défectueuse 	<ul style="list-style-type: none"> • Les rouvrir • Rectifier le niveau d'eau • Le nettoyer • Vérifier le joint et remplacer le couvercle pré-filtre • Changer la turbine
Pas d'aspiration au skimmer	<ul style="list-style-type: none"> • Panier non vidé • Vanne mal fermée • Niveau d'eau trop bas 	<ul style="list-style-type: none"> • Le vider • L'ouvrir • Le réajuster
Eau sale refoulée dans la piscine	<ul style="list-style-type: none"> • Filtre colmaté 	<ul style="list-style-type: none"> • Le laver, le rincer
Pression au manomètre trop haute	<ul style="list-style-type: none"> • Lavage de filtre mal fait • Vanne de refolement fermée 	<ul style="list-style-type: none"> • Le refaire • Ouvrir la vanne, contrôler l'état du sable (à changer tous les 3 ou 4 ans)
Pas ou peu d'aspiration au balai	<ul style="list-style-type: none"> • Pré filtre obstrué • Vanne correspondante fermée • Tuyau usé ou percé • Air dans les tuyaux • Autres vannes ouvertes • Filtre encrassé 	<ul style="list-style-type: none"> • Le laver • L'ouvrir • Le remplacer • Purger et attendre l'amorçage • Les fermer • Le nettoyer

Hivernage

- Mettez dans le bassin un produit d'hivernage, en faisant fonctionner la filtration. Faites fonctionner suffisamment la filtration, pour que le produit soit bien homogène dans le volume de la piscine.
- Nettoyez le filtre et utiliser un produit de traitement adapté.
- Baissez le niveau d'eau juste en-dessous du skimmer.
- Coupez l'alimentation électrique du coffret électrique de filtration.
- Videz la tuyauterie (skimmer, refoulement).
- Ouvrez le couvercle de la pompe et la vis de purge qui se trouve en partie basse du pré-filtre de pompe.
- Videz l'eau contenue dans le filtre en ouvrant la purge du filtre à sable qui se trouve sous le filtre.
- Installer des flotteurs (non fournis) d'hivernage dans la diagonale de votre bassin.
- Mettez une bâche hiver (non fournie).

Mieux connaître le bois

UN MATÉRIAU VIVANT À L'EXTÉRIEUR :

Le bois reste toujours un matériau qui travaille (3 à 4 % de variations dimensionnelles) avec les variations d'humidité et de température ; de légères fentes peuvent donc apparaître et pour limiter d'éventuelles déformations, on respectera les règles de l'art quant à la conception, au choix des sections, des assemblages, du mode de fixation. Les noeuds sont des éléments naturels du bois, leur aspect et leur taille varient d'un produit à l'autre. L'écoulement de résine est un phénomène naturel du bois résineux.

Des moisissures peuvent apparaître en surface du bois, elles ne pénètrent pas le bois et ne le dégradent pas. Soumis aux UV, le bois grisaille avec le temps sans que cela nuise à sa durabilité. Vous pouvez appliquer une lasure pour bois traité autoclave. Complément de la préservation, elle contribue à la beauté et à la longévité de l'ouvrage. Dans ce cas, attendez le séchage complet du bois avant de procéder à l'application de la lasure.

LE PIN SYLVESTRE TRAITÉ AUTOCLAVE

Le bois traité autoclave est du pin sélectionné et séché à 25 % avant un traitement en autoclave IV. Il bénéficie d'une garantie de 15 ans minimum contre l'attaque des insectes et le pourrissement pour les parties dans le sol.



Conseils de sécurité

**La sécurité de vos enfants ne dépend que de vous !
Le risque est maximum lorsque les enfants ont moins de 5 ans.
L'accident n'arrive pas qu'aux autres ! Soyez prêts à y faire face !**

SURVEILLEZ ET AGISSEZ :

- La surveillance des enfants doit être rapprochée et constante.
- Désignez un seul responsable de la sécurité
- Renforcez la surveillance lorsqu'il y a plusieurs utilisateurs dans la piscine.
- Apprenez à nager à vos enfants dès que possible.
- Mouillez nuque, bras et jambes avant d'entrer dans l'eau.
- Apprenez les gestes qui sauvent et surtout ceux spécifiques aux enfants.
- Interdisez le plongeon ou les sauts en présence de jeunes enfants.
- Interdisez la course et les jeux vifs aux abords de la piscine.
- N'autorisez pas l'accès à la piscine sans gilet ou brassière pour un enfant ne sachant pas bien nager et non accompagné dans l'eau.
- Ne laissez pas de jouets à proximité et dans le bassin qui n'est pas surveillé.
- Maintenez en permanence une eau limpide et saine.
- Stockez les produits de traitement d'eau hors de la portée des enfants.
- Ne plongez pas.
- Ne marchez pas sur la margelle.

PRÉVOYEZ :

- Téléphone accessible près du bassin pour ne pas laisser vos enfants sans surveillance quand vous téléphonez.
- Bouée et perche à proximité du bassin.
- Par ailleurs, certains équipements peuvent contribuer à la sécurité :
 - Barrière de protection dont le portail sera constamment maintenu fermé (par exemple une haie ne peut être considérée comme une barrière).
 - Couverture de protection manuelle ou automatique correctement mise en place et fixée.
 - Détecteur électronique de passage ou de chute, en service et opérationnel mais ils ne remplacent en aucun cas une surveillance rapprochée.

MÉMORISEZ ET AFFICHEZ PRÈS DE LA PISCINE LES NUMÉROS DES PREMIERS SECOURS

Numéros accessibles depuis un téléphone fixe :

Pompiers 18 (pour la France)

SAMU 15 (pour la France)

Numéros accessibles depuis tous les téléphones :

Numéro européen d'urgence 112

Centres anti-poisons régionaux :

RÉGION ADMINISTRATIVE :	CENTRE ANTIPOISON RÉFÉRENT :	TÉL
Centre	Angers	02 41 48 21 21
Pays de la Loire	Angers	02 41 48 21 21
Aquitaine	Bordeaux	05 56 96 40 80
Poitou Charentes	Bordeaux	05 56 96 40 80
Haute Normandie	Lille	N° Indigo : 0 825 81 28 22
Nord Pas de Calais	Lille	N° Indigo : 0 825 81 28 22
Picardie	Lille	N° Indigo : 0 825 81 28 22
Auvergne	Lyon	04 72 11 69 11
Rhône Alpes	Lyon	04 72 11 69 11
Corse	Marseille	04 91 75 25 25
Languedoc Roussillon	Marseille	04 91 75 25 25
Provence Alpes Côte d'Azur	Marseille	04 91 75 25 25
Réunion	Marseille	04 91 75 25 25
Bourgogne	Nancy	03 83 32 36 36
Champagne-Ardenne	Nancy	03 83 32 36 36
Lorraine	Nancy	03 83 32 36 36
Ile de France	Paris	01 40 05 48 48
Antilles	Paris	01 40 05 48 48
Guyane	Paris	01 40 05 48 48
Basse Normandie	Rennes	02 99 59 22 22
Bretagne	Rennes	02 99 59 22 22
Alsace	Strasbourg	03 88 37 37 37
Franche Comté	Strasbourg	03 88 37 37 37
Limousin	Toulouse	05 61 49 33 33
Midi-Pyrénées	Toulouse	05 61 49 33 33



EN CAS D'ACCIDENT



- Sortez l'enfant de l'eau le plus rapidement possible.
- Appelez immédiatement du secours et suivez les conseils qui vous seront donnés.
- Remplacez les habits mouillés par des couvertures chaudes.

Plan d'implantation

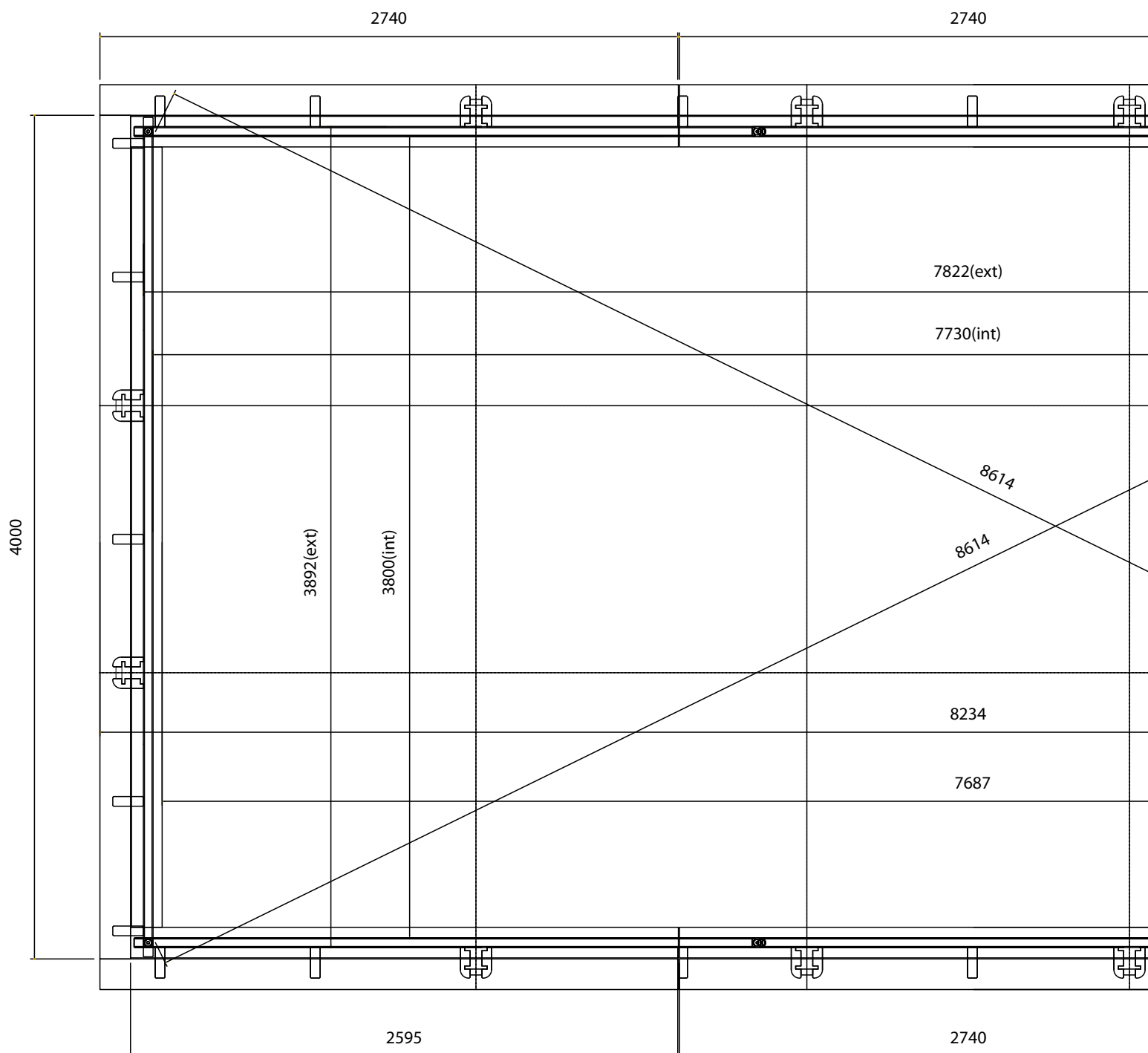

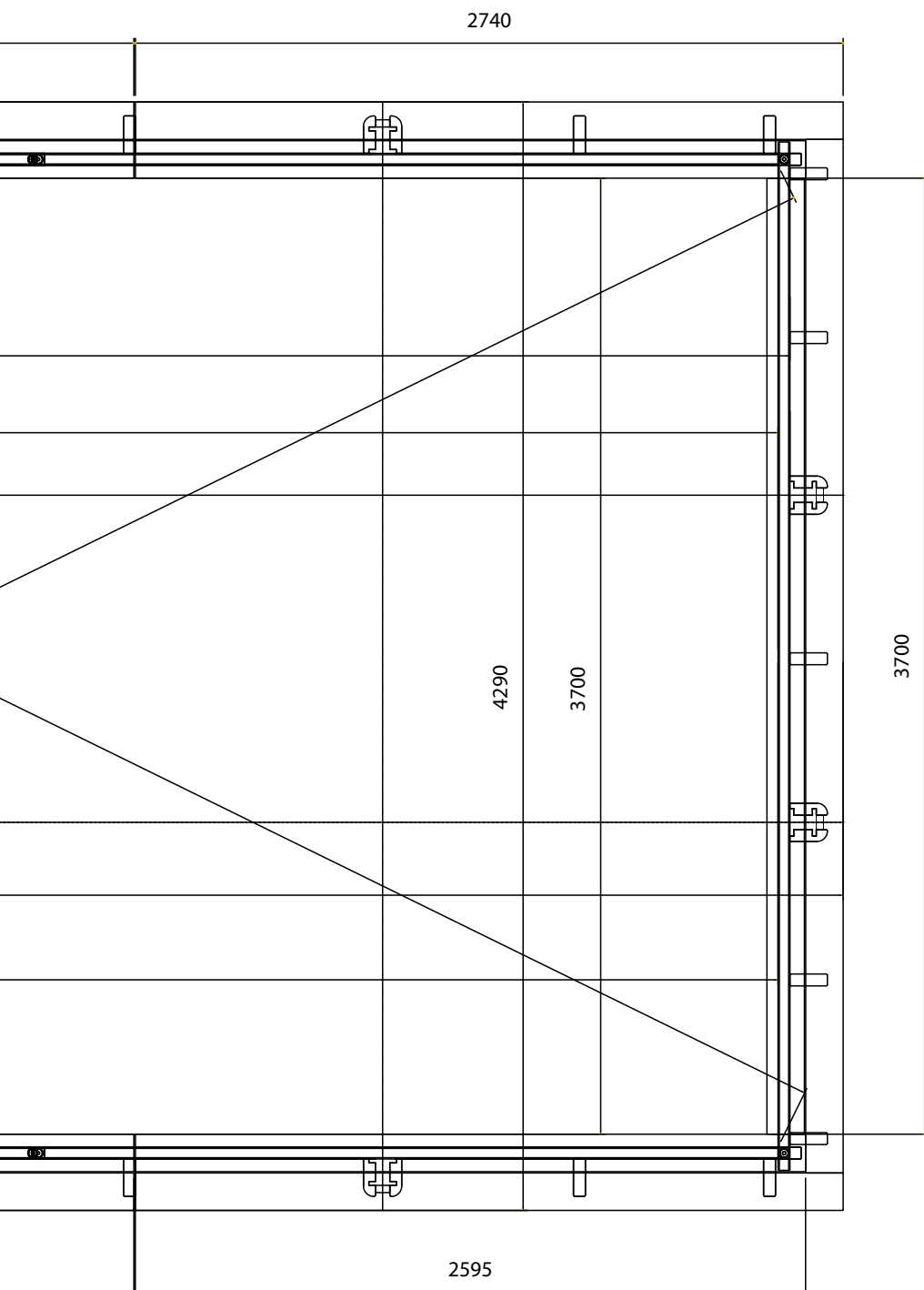

L'échelle extérieure bois est fixée sur 2 renforts dont l'écartement est ramené à 500 mm



ATTENTION

Pour ajuster parfaitement le liner et les margelles, il est important de respecter toutes ces dimensions.

Conseils d'installation **du lundi au vendredi**

9h30 - 12h00 / 13h30 - 17h00

Permanence le samedi d'avril à juillet

N° Indigo 0 825 826 275

0,150 € TTC / MN

et sur notre site internet

<http://www.egt-partners.com>



**BP10 - 43, av. G. Clémenceau
85120 La Châtaigneraie
FRANCE**